**DESCRIPCIÓN**

- Motor con transformador de línea 100 V para difusor exponencial con rosca estándar 1 3/8", 35 W.

CONEXIÓN

- Conecte el motor a los hilos terminales de la línea de altavoces y seleccione la potencia según la etiqueta:

		Power 100 V line	Impedance
NEGRO	BLACK	COM	
MARRÓN	BROWN	10 W	1.000 Ω
ROJO	RED	20 W	500 Ω
NARANJA	ORANGE	35 W	285 Ω

ESPECIFICACIONES TÉCNICAS

	RM-35T
CARACTERÍSTICAS	Motor con transformador de línea 100 V para difusor exponencial con rosca estándar 1 3/8". Tapa de aluminio y base de plástico.
POTENCIA	35 W
RESPUESTA	150-6.000 Hz
IMPEDANCIA	Alta Z línea 100 V: 285 Ω (35 W) 500 Ω (20 W) 1.000 Ω (10 W)
SENSIBILIDAD	110 dB a 1 W/1 m
COLOR	Gris (Cool Gray 6C)
MEDIDAS	130 mm Ø x 137 mm

GARANTÍA: 2 años contra defecto de fabricación, acompañado de justificante de compra. No cubre daños por roturas o averías posteriores.



FONESTAR está adherida a Ecoembalajes España, S. A. "ECOEMBES", con el número 03497 y todos nuestros artículos llevan el Punto Verde respaldado por nuestra adhesión y cotización al mencionado organismo para el reciclado y gestión posterior de todos nuestros embalajes.

FONESTAR está inscrito en el Registro de Aparatos Eléctricos y Electrónicos (RAEE) como sección especial del Registro de Establecimientos Industriales (REI) con el número de inscripción 001851.

FONESTAR S.A. - NIF A28780443 - Apartado 191 - 39080 - Santander, Cantabria (España)

www.fonestar.com

PT

RM-35T

MOTOR COM TRANSFORMADOR DE LINHA 100 V
PARA DIFUSOR EXPONENCIAL

FONESTAR

CE

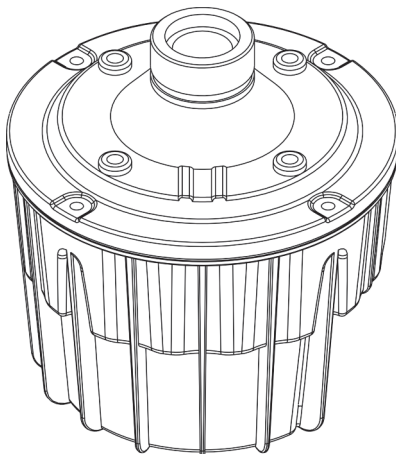
**DESCRIÇÃO**

- Motor com transformador de linha 100 V para difusor exponencial com rosca standard 1 3/8", 35 W.

LIGAÇÃO

- Ligue o motor aos fios terminais da linha de altifalantes e selecione a potência segundo a etiqueta:

		Power 100 V line	Impedance
NEGRO	BLACK	COM	
CASTANHO	BROWN	10 W	1.000 Ω
VERMELHO	RED	20 W	500 Ω
LARANJA	ORANGE	35 W	285 Ω

ESPECIFICAÇÕES TÉCNICAS

	RM-35T
CARACTERÍSTICAS	Motor com transformador de linha 100 V para difusor exponencial com rosca standard 1 3/8". Tampa de alumínio e base de plástico.
POTÊNCIA	35 W
RESPOSTA	150-6.000 Hz
IMPEDÂNCIA	Alta Z linha 100 V: 285 Ω (35 W) 500 Ω (20 W) 1.000 Ω (10 W)
SENSIBILIDADE	110 dB a 1 W/1 m
COR	Cinzeno (Cool Gray 6C)
MEDIDAS	130 mm Ø x 137 mm

GARANTIA: de 2 anos para defeitos de fabrico, acompanhada de comprovativo de compra. Não cobre danos de quebras ou avarias posteriores.



FONESTAR aderiu à Ecoembalajes España, S. A. "ECOEMBES", com o nº 03497 e todos os nossos artigos têm o símbolo Punto Verde, devido à nossa adesão no mencionado organismo para a reciclagem e posterior gestão de todas as nossas embalagens.

FONESTAR está inscrita no Registro de Aparelhos Eléctricos e Electrónicos (RAEE) como secção especial do Registro de Estabelecimentos Industriais (REI) com o número de inscrição 001851.

FONESTAR S.A. - NIF A28780443 - Apartado 191 - 39080 Santander, Cantabria (Espanha)
www.fonestar.com