



TXZZ8HT



MANUALE D'USO

TRASMETTITORE A GELATO

Grazie per avere acquistato un prodotto ZZIPP.
Leggere attentamente quanto riportato in questo manuale per comprendere il funzionamento dell'apparecchio e utilizzarlo nel migliore dei modi.
Conservare in luogo sicuro queste istruzioni in modo da poterle riutilizzare all'occorrenza.

CARATTERISTICHE DEL SISTEMA

99 Canali UHF

Range di frequenza 638-668MHz

Display informativo per singolo ricevitore

Circuito di squelch per aumentare l'efficienza e la linearità

Capsula dinamica cardioide per un suono più chiaro

Costruzione efficiente e a basso consumo energetico

TRASMETTITORE (GELATO)

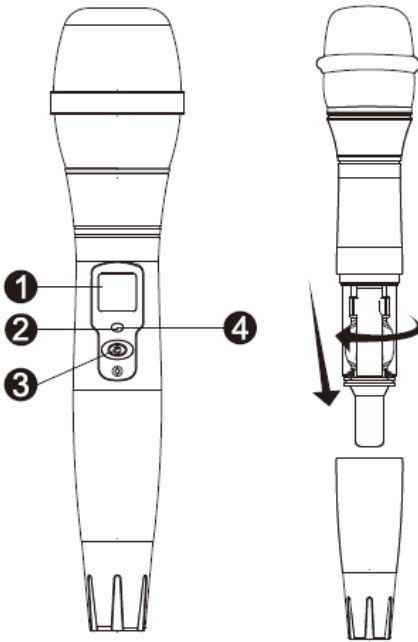

1) Display LCD

2) Indicatore di accensione: VERDE pronto all'uso
ROSSO microfono in mute

3) Interruttore di accensione/mute

4) Finestra infrarossi per il settaggio della frequenza

SOSTITUZIONE DELLE BATTERIE

Una coppia di batterie alcaline da 1.5V garantiscono un funzionamento di 8 ore circa. Sostituire le batterie quando sul display lampeggia il simbolo della batteria. di seguito le percentuali di carica:



ASSOCIAZIONE DELLA FREQUENZA

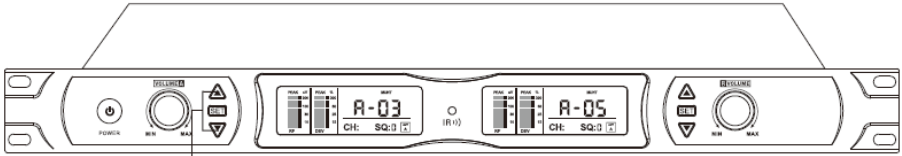

Premere i tasti SU e GIU' per impostare la frequenza

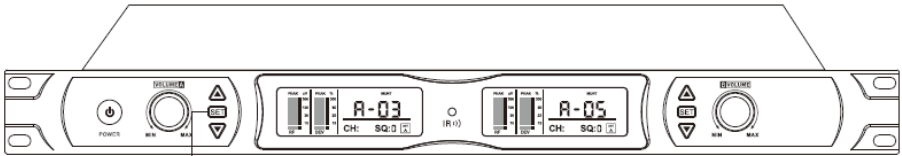

Premere set per accoppiare la frequenza

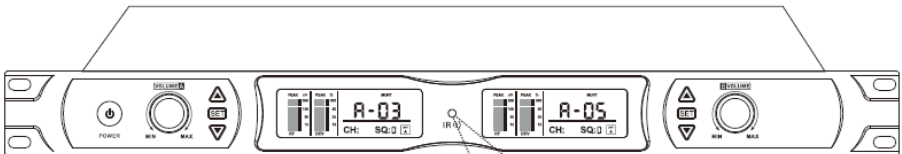

Avvicinare il trasmettitore alla cellula infrarossi, un lampeggio del led di segnalazione conferma la sincronizzazione

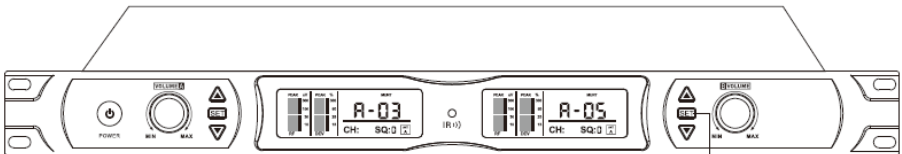

Una pressione lunga del pulsante SET blocca le funzioni del ricevitore (lock position), un'altra pressione lunga sblocca lo stato.

SPECIFICHE DEL SISTEMA

TRASMETTITORE A GELATO

Range di frequenza	638-668MHz
RF power	10mW
Alimentazione	2 x batterie 1.5 tipo AA
Risposta in frequenza	50-20000Hz
Input Sensitivity	2.1mV/Pa
Consumo	100mA @ 3V

RICEVITORE

Range di frequenza	638-668MHz
Uscita audio	+5dBu
Alimentazione	12-18V DC
Consumo	150mA @ 13.5V DC
Sensitivity	<-90dBm

SISTEMA

THD	<0.1%
Signal to noise	>96dB
Range di frequenza	638-668MHz
Modulazione	DQPSK
Larghezza di banda	300KHz
Range dinamico	>90dB
Audio Sampling	24 bit/48KHz
Sistema di trasmissione	PLL Synthesizes
Audio Delay	3ms
Audio Encoder	PT live
Risposta in frequenza	20-20000Hz
Distanza massima	60m in campo libero



Monacor Italia srl

Sede operativa: Via Silvio Travaglia 14 - 35043 Monselice (PD)

Sede legale: Via Serenari 33/g - 40013 Castel Maggiore (BO)

tel +39 0429 7841157 - fax +39 0429 783931

www.monacor.it - info@monacor.it

www.zzip.it

