

eurolite®

LED MEGA STROBE

768 Bar

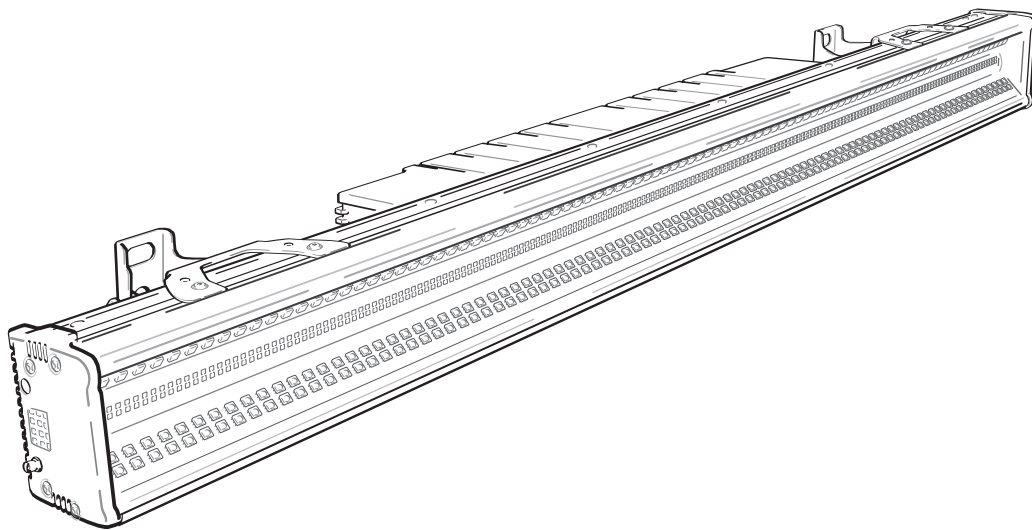

Bedienungsanleitung
User Manual

eurolite®

LED Mega Strobe 768 Bar

LED-Stroboskop-Bar mit 2 Farbeffekten und DMX
LED stroboscope bar with 2 color effects and DMX



DMX

**STAND
ALONE**

**MASTER
SLAVE**

STROBE

FLICKER FREE

RGB

**COLD WHITE
LED**

No. 52200950

www.eurolite.de

Inhaltsverzeichnis / Table of contents

Deutsch

EINFÜHRUNG	4
<i>Produktmerkmale</i>	4
SICHERHEITSHINWEISE	5
GERÄTEBESCHREIBUNG	7
INSTALLATION	8
ANSCHLÜSSE	9
<i>DMX512-Ansteuerung</i>	9
NETZANSCHLUSS	10
BEDIENUNG	11
<i>Menüstruktur</i>	11
<i>Standalone-Betrieb</i>	12
<i>DMX-Betrieb</i>	15
REINIGUNG UND WARTUNG	22
<i>Sicherungswechsel</i>	23
TECHNISCHE DATEN	23
<i>Zubehör</i>	23

English

INTRODUCTION	24
<i>Product features</i>	24
SAFETY INSTRUCTIONS	25
DESCRIPTION OF THE DEVICE	27
INSTALLATION	28
CONNECTIONS	29
<i>DMX512 control</i>	29
POWER SUPPLY	30
OPERATION	31
<i>Menu structure</i>	31
<i>Stand-alone mode</i>	32
<i>DMX operation</i>	35
CLEANING AND MAINTENANCE	42
<i>Replacing the fuse</i>	43
TECHNICAL SPECIFICATIONS	43
<i>Accessories</i>	43

Diese Bedienungsanleitung gilt für die Artikelnummer / This user manual is valid for the article number:

52200950

Das neueste Update dieser Bedienungsanleitung finden Sie im Internet unter:

You can find the latest update of this user manual in the Internet under:

www.eurolite.de

BEDIENUNGSANLEITUNG

eurolite®

LED MEGA STROBE 768 BAR



GEFAHR! Elektrischer Schlag durch Kurzschluss

Seien Sie besonders vorsichtig beim Umgang mit gefährlicher Netzspannung. Bei dieser Spannung können Sie einen lebensgefährlichen elektrischen Schlag erhalten. Öffnen Sie das Gerät niemals.



Lesen Sie vor der Verwendung des Geräts diese Bedienungsanleitung. Sie erhalten dadurch wichtige Hinweise für den korrekten Betrieb.

Alle Personen, die mit der Aufstellung, Inbetriebnahme, Bedienung, Wartung und Instandhaltung dieses Gerätes zu tun haben, müssen

- entsprechend qualifiziert sein
- diese Bedienungsanleitung genau beachten
- die Bedienungsanleitung als Teil des Produkts betrachten
- die Bedienungsanleitung während der Lebensdauer des Produkts behalten
- die Bedienungsanleitung an jeden nachfolgenden Besitzer oder Benutzer des Produkts weitergeben
- sich die letzte Version der Anleitung im Internet herunterladen

EINFÜHRUNG

Wir freuen uns, dass Sie sich für eines unserer Produkte entschieden haben. Wenn Sie nachfolgende Hinweise beachten, sind wir sicher, dass Sie lange Zeit Freude an Ihrem Kauf haben werden.

Produktmerkmale

LED-Lichteffekt-Bar mit RGB-Farbmischung und DMX

- 384 leistungsstarke 1-W-LEDs SMD 3030, Kaltweiß
- 384 leistungsstarke 0.2-W-LEDs SMD 5050, RGB
- Auto-, Master/Slave- und DMX-Modus
- 37 integrierte Automatikprogramme
- Stufenlose RGB-Farbmischung und Farbwechsel, Dimmer und Strobe-Effekt mit variabler Geschwindigkeit
- Verschiedene Dimmerkurven einstellbar
- Blitzrate 1 - 30 Hz
- Elektrisch schaltbarer Frost-Filter
- Bedienfeld mit LCD-zur einfachen Konfiguration
- DMX- und Netzanschlüsse optimiert für einfaches Verkabeln
- Schwenkbare Montagebügel

SICHERHEITSHINWEISE

**WARNUNG!**

Lesen Sie aufmerksam die Sicherheitshinweise und benutzen Sie das Produkt nur wie in dieser Anleitung beschrieben, damit es nicht versehentlich zu Verletzungen oder Schäden kommt.

Verwendungszweck

- Bei diesem Gerät handelt es sich um eine LED-Stroboskop-Bar, mit der sich dekorative Lichteffekte erzeugen lassen. Das Gerät ist für professionelle Anwendungen im Bereich der Veranstaltungstechnik vorgesehen (z. B. auf Bühnen). Es ist nicht für die Raumbeleuchtung in Haushalten geeignet.
- Verwenden Sie das Produkt ausschließlich gemäß den hier gegebenen Vorgaben. Bei Schäden, die durch Nichtbeachten dieser Anleitung verursacht werden, erlischt der Garantieanspruch. Für Folgeschäden wird keine Haftung übernommen.
- Bei Sach- oder Personenschäden, die durch unsachgemäße Handhabung oder Nichtbeachten der Sicherheitshinweise verursacht werden, übernehmen wir keine Haftung und es erlischt jeder Garantieanspruch.
- Aus Sicherheitsgründen ist das eigenmächtige Umbauen oder Verändern des Geräts nicht gestattet und hat den Verfall der Garantieleistung zur Folge.

Gefahr durch Elektrizität

- Das Gerät ist nur zur Verwendung im Innenbereich geeignet. Benutzen Sie es nicht im Freien. Setzen Sie es niemals Regen oder Feuchtigkeit aus. Bewahren Sie es nicht in feuchten Räumen auf.
- Um Stromschläge zu vermeiden, niemals irgendeinen Teil des Produkts öffnen. Im Geräteinneren befinden sich keine vom Benutzer zu wartende Teile.
- Schließen Sie das Gerät nur an eine vorschriftsmäßig installierte Steckdose an, deren Spannung und Frequenz mit dem Typenschild des Geräts genau übereinstimmt und die über einen Fehlerstromschutzschalter (FI) abgesichert ist. Wenn der Netzstecker mit einem Schutzkontakt ausgestattet ist, muss er an eine Steckdose mit Schutzleiter angeschlossen werden. Deaktivieren Sie niemals den Schutzleiter eines Netzkabels. Nichtbeachtung kann zu Schäden am Gerät und zu Verletzungen des Benutzers führen.
- Die Steckdose muss gut zugänglich sein, damit Sie im Bedarfsfall den Netzstecker schnell ziehen können.
- Fassen Sie den Netzstecker niemals mit nassen Händen an, da die Gefahr eines Stromschlags besteht.
- Das Netzkabel darf nicht geknickt oder gequetscht werden. Halten Sie es von heißen Oberflächen und scharfen Kanten fern.
- Ziehen Sie den Netzstecker nie am Kabel aus der Steckdose, fassen Sie immer am Stecker an.
- Trennen Sie das Gerät vom Stromnetz bei längerem Nichtgebrauch, bevor Sie es reinigen und wenn Gewitter auftreten.
- Setzen Sie das Gerät keinen hohen Temperaturen, direktem Sonnenlicht, Tropf- oder Spritzwasser, starken Vibrationen sowie hohen mechanischen Beanspruchungen aus.
- Stellen Sie keine mit Flüssigkeit gefüllten Gegenstände sowie offene Brandquellen wie brennende Kerzen auf oder direkt neben dem Gerät ab.
- Sorgen Sie dafür, dass keine Gegenstände in das Gerät fallen können, insbesondere Metallteile.
- Lassen Sie Reparaturen am Gerät oder am Netzkabel nur von qualifiziertem Fachpersonal durchführen. Reparaturen müssen durchgeführt werden, wenn Sichtbare Schäden am Gerät oder am Netzkabel vorhanden sind, Flüssigkeiten oder Objekte in das Gerät gelangt sind, das Gerät Regen ausgesetzt war, das Gerät heruntergefallen ist oder wenn Funktionsstörungen auftreten.
- Die Reinigung beschränkt sich auf die Oberfläche. Dabei darf keine Feuchtigkeit in Anschlussräume oder an Netzspannung führende Teile gelangen. Wischen Sie das Produkt nur mit einem fusselfreien, angefeuchteten Tuch ab. Niemals Lösungsmittel oder scharfe Reinigungsmittel verwenden.

Gefahr für Kinder und Personen mit eingeschränkter Fähigkeit

- Das Gerät ist kein Spielzeug. Halten Sie es vor Kindern und Haustieren fern. Lassen Sie Verpackungsmaterial nicht achtlos liegen. Betreiben Sie das Gerät nicht unbeaufsichtigt.
- Das Gerät darf nur von Personen benutzt werden, die über ausreichende physische, sensorische und geistige Fähigkeiten sowie über entsprechendes Wissen und Erfahrung verfügen. Andere Personen dürfen das Gerät nur benutzen, wenn sie von einer für ihre Sicherheit zuständigen Person beaufsichtigt oder angeleitet werden.

Warnung vor Verbrennung und Brand

- Der zulässige Umgebungstemperaturbereich (T_a) beträgt -5 bis $+45$ °C. Verwenden Sie das Gerät niemals außerhalb dieses Temperaturbereichs.
- Die Gehäusetemperatur (T_c) kann im Betrieb bis zu 50 °C betragen. Vermeiden Sie den Kontakt mit Personen oder Gegenständen.
- Der Mindestabstand zur beleuchteten Fläche beträgt 10 cm. Der Wert ist am Gerät über das Bildzeichen angegeben: .
- Halten Sie das Gerät vor leicht entflammaren Materialien fern. Platzieren Sie es so, dass im Betrieb eine ausreichende Luftzirkulation gewährleistet ist. Das Gerät muss einen Mindestabstand von 50 cm zu angrenzenden Flächen haben und die Lüftungsöffnungen am Gehäuse dürfen auf keinen Fall abgedeckt werden.

Warnung vor Verletzungen

- Nicht direkt in die Lichtquelle blicken. Personen mit lichtempfindlicher Epilepsie könnten epileptische Anfälle erleiden oder bewusstlos werden.
- Stellen Sie sicher, dass das Gerät fachgerecht und sicher aufgestellt oder befestigt ist und nicht herunterfallen kann. Beachten Sie bei der Installation die gesetzlichen, nationalen Sicherheitsvorschriften insbesondere die Bestimmungen der EN 60598-2-17.
- Versuchen Sie niemals, die Installation selbst vorzunehmen, wenn Sie nicht über eine ausreichende Qualifikation verfügen, sondern beauftragen Sie einen professionellen Installateur. Unsachgemäße Installationen können zu Verletzungen und/oder zur Beschädigung von Eigentum führen.
- Der Hersteller haftet nicht für Schäden, die durch unsachgemäße Installation und unzureichende Sicherheitsvorkehrungen verursacht werden.
- Bei einer Montage über Kopf ist das Gerät immer durch eine zweite Befestigung (z. B. Fangseil oder Fangnetz) zu sichern.
- Während Montage- und Wartungsarbeiten muss der Bereich unterhalb des Geräts abgesperrt sein.
- Bei gewerblicher Nutzung sind die landesspezifischen Unfallverhütungsvorschriften des Verbandes der gewerblichen Berufsgenossenschaften für elektrische Anlagen und Betriebsmittel unbedingt zu beachten.

Vorsicht - Sachschäden

- Schließen Sie das Gerät niemals über einen Dimmer an die Netzspannung an.
- Lichteffekte sind generell nicht für den Dauerbetrieb konzipiert. Längere Betriebszeiten sollten immer durch Pausen unterbrochen werden, um die Lebensdauer des Geräts zu erhöhen.
- Vermeiden Sie es das Gerät in kurzen Intervallen ein- und auszuschalten. Dadurch reduziert sich die Lebensdauer des Geräts erheblich.
- Nehmen Sie das Gerät niemals gleich in Betrieb, nachdem es starken Temperaturschwankungen ausgesetzt wurde. Das dabei entstehende Kondenswasser kann unter Umständen das Gerät zerstören. Lassen Sie das Gerät ausgeschaltet auf Zimmertemperatur kommen. Warten Sie bis das Kondenswasser verdunstet ist.
- Benutzen Sie die Originalverpackung, um das Gerät bei Transport und Lagerung optimal vor Erschütterungen, Staub und Feuchtigkeit zu schützen.
- Wenn am Gerät ein Etikett mit Seriennummer angebracht ist, darf dieses nicht entfernt werden, da ansonsten der Garantieanspruch erlischt.

GERÄTEBESCHREIBUNG

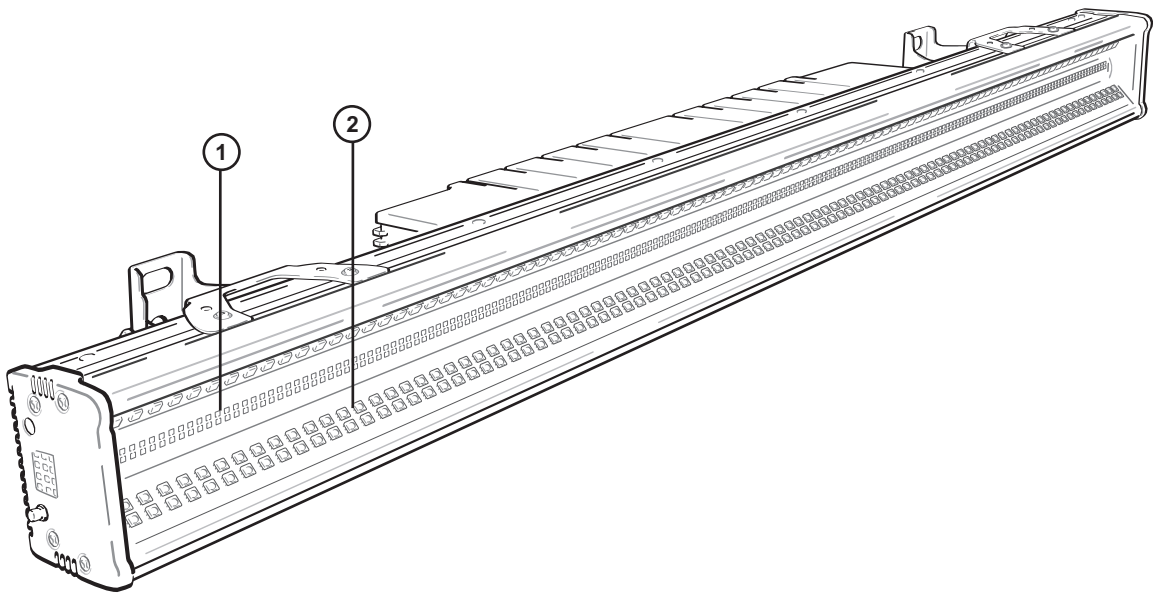

(1) 1W LED SMD 3030, CW

(2) 0,2W LED SMD 5050, RGB

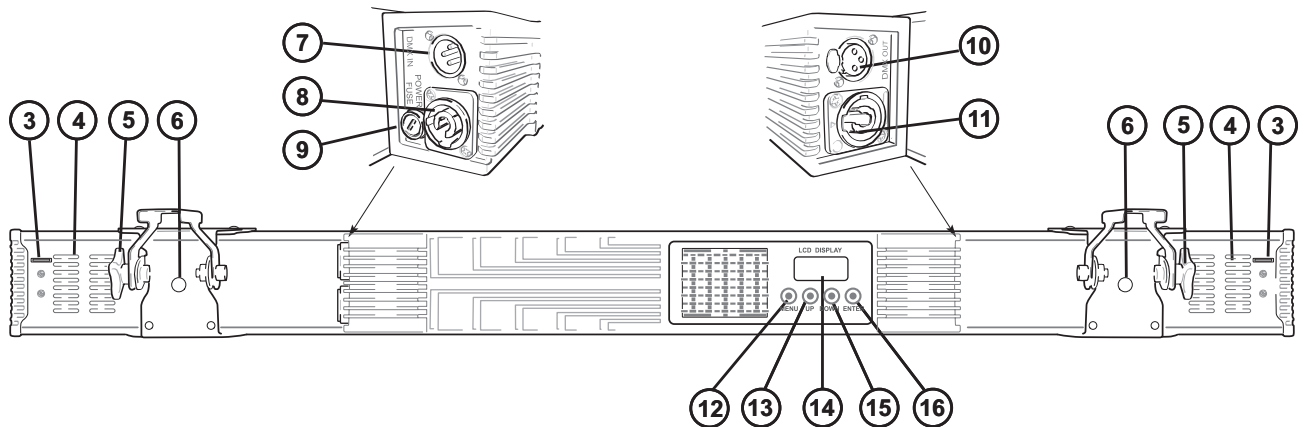

- (3) Fangseilöse
- (4) Lüftungsschlitze
- (5) Feststellschraube
- (6) Montagebügel
- (7) DMX-Eingang
- (8) Netzeingang
- (9) Sicherung

- (10) DMX-Ausgang
- (11) Netzausgang
- (12) MENU-Taste
- (13) UP-Taste
- (14) LCD
- (15) DOWN-Taste
- (16) ENTER-Taste

INSTALLATION



WARNUNG! Verletzungsgefahr durch Herabfallen

Über Kopf installierte Geräte können beim Herabstürzen erhebliche Verletzungen verursachen! Stellen Sie sicher, dass das Gerät sicher installiert ist und nicht herunterfallen kann. Die Montage darf nur durch eine Fachkraft erfolgen, die mit den Gefahren und den einschlägigen Vorschriften hierfür vertraut ist.

Das Gerät kann über die Montagebügel an einer Traverse oder einer anderen geeigneten Struktur befestigt werden. Die Montage darf niemals freischwiegend erfolgen.

- 1 Die tragende Struktur muss mindestens für das Zehnfache aller montierten Geräte ausgelegt sein.
- 2 Sperren Sie den Arbeitsbereich während der Montage und arbeiten Sie von einer stabilen Plattform aus.
- 3 Verwenden Sie Montagematerial, das für die Struktur geeignet ist und die Last des Geräts tragen kann. Geeignetes Montagematerial finden Sie im Abschnitt „Zubehör“.
- 4 Sichern Sie das Gerät mit einem Fangseil oder einer anderen geeigneten Einrichtung zusätzlich ab. Diese zweite Aufhängung muss auf Grundlage der aktuellsten Arbeitsschutzbestimmungen ausreichend dimensioniert und so angebracht sein, dass im Fehlerfall der Hauptaufhängung kein Teil der Installation herabfallen kann. Für die Befestigung eines Fangseils sind zwei entsprechende Ösen am Gerät montiert. Befestigen Sie das Sicherungsseil so, dass der Fallweg des Geräts nicht mehr als 20 cm betragen kann.
- 5 Zum Ausrichten des Geräts lösen Sie die Feststellschrauben am Hängebügel, stellen die gewünschte Neigung ein und ziehen die Schrauben wieder fest an.
- 6 Nach der Montage muss das Gerät regelmäßig gewartet und überprüft werden, um mögliche Korrosion, Verformung und Lockerung zu vermeiden.

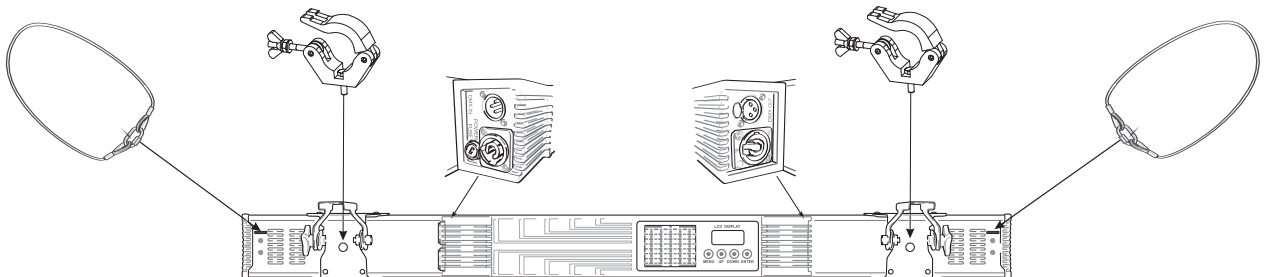

ANSCHLÜSSE

DMX512-Ansteuerung

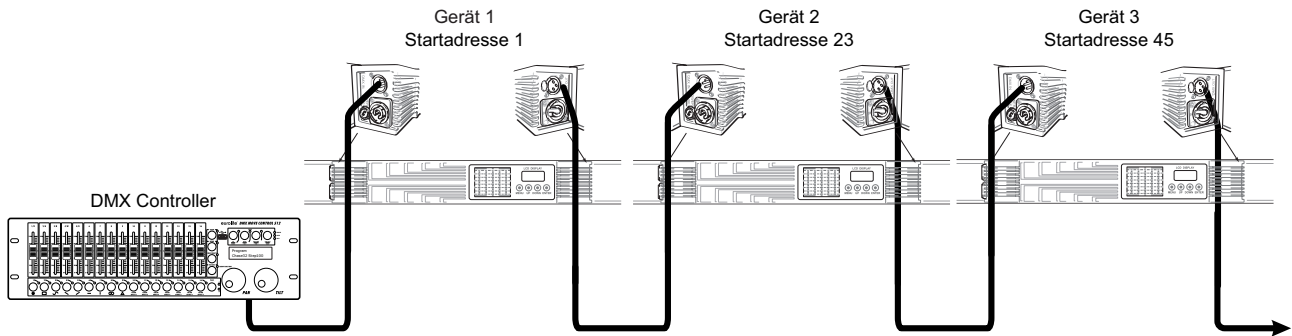

Für die Ansteuerung des Geräts per DMX512 ist eine Datenverbindung notwendig. Das Gerät verfügt dazu über 3-polige XLR-Anschlüsse.

- 1 Verbinden Sie den Ausgang Ihres Controllers mit dem DMX-Eingang DMX IN des Geräts über ein DMX-Kabel.
- 2 Verbinden Sie den DMX-Ausgang DMX OUT des Geräts mit dem DMX-Eingang des nächsten Geräts in der Kette. Verbinden Sie immer einen Ausgang mit dem Eingang des nächsten Geräts bis alle Geräte angeschlossen sind.
- 3 Am letzten Gerät muss die DMX-Leitung durch einen Abschlusswiderstand abgeschlossen werden. Dazu wird ein XLR-Stecker in den DMX-Ausgang am letzten Gerät gesteckt, bei dem zwischen Signal (-) und Signal (+) ein 120-Ω-Widerstand eingelötet ist.
- 4 Ab einer Kabellänge von 300 m oder nach 32 angeschlossenen DMX-Geräten sollte das Signal mit Hilfe eines DMX-Aufholverstärkers verstärkt werden, um eine fehlerfreie Datenübertragung zu gewährleisten.

Belegung der XLR-Verbindung:

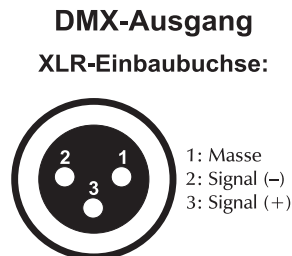

NETZANSCHLUSS

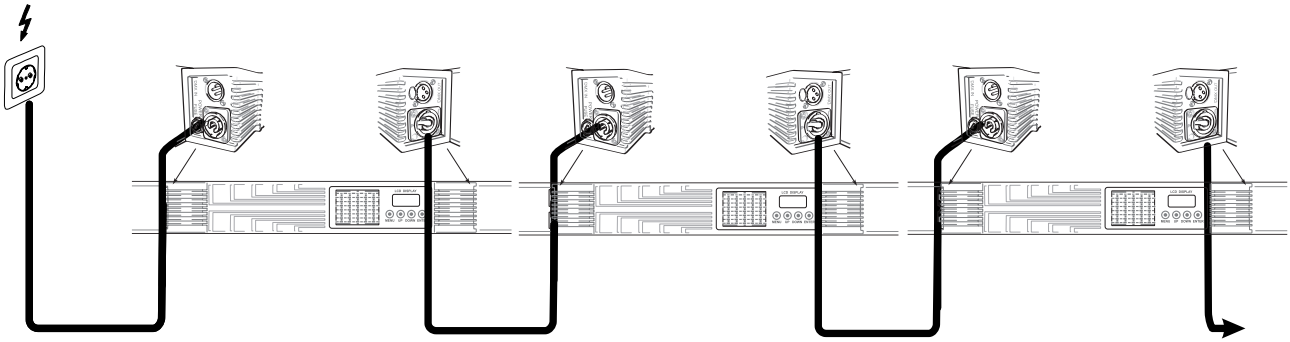

Das Gerät verfügt über ein Schaltnetzteil, das eine Netzspannung zwischen 100 und 240 Volt erlaubt.

- 1 Schließen Sie das beiliegende Netzkabel an und stecken Sie den Netzstecker in eine geerdete Schutzkontaktsteckdose ein. Damit ist das Gerät eingeschaltet.
- 2 Zum Ausschalten ziehen Sie den Netzstecker aus der Steckdose.
- 3 Schließen Sie das Gerät nicht über einen Dimmer an die Netzspannung an. Für besseren Bedienkomfort verwenden Sie eine schaltbare Steckdose.
- 4 Über den Netzausgang POWER OUT können weitere Geräte mit Strom versorgt werden. Zum Zusammenschalten der Geräte, verbinden Sie immer den Ausgang POWER OUT mit dem Eingang POWER IN des nächsten Geräts bis alle Geräte angeschlossen sind. Passende Netzkabel mit P-Con-Stecker sind optional erhältlich. Auf diese Weise lassen sich bis zu 8 Geräte bei 230/240 Volt Netzspannung und bis zu 4 Geräte bei 110/115 Volt Netzspannung zusammenschalten.

BEDIENUNG

Nach dem Anschluss ans Netz ist das Gerät betriebsbereit.

Das Display zeigt die zuletzt eingestellte Betriebsart. Nehmen Sie nun die notwendigen Menüeinstellungen für die jeweilige Betriebsart mit den Bedientasten vor. Auch wenn Sie das Gerät vom Stromnetz trennen, bleiben alle Einstellungen gespeichert. Das Gerät kann entweder im Standalone-Modus über das Bedienfeld oder im DMX-gesteuerten Modus über einen handelsüblichen DMX-Controller betrieben werden.

Menüstruktur

Anzeige		Funktion	
DMX ADDR		001-512	Einstellen der DMX-Startadresse
Channel		7, 18, 21, 22, 256, 269	Auswählen des DMX-Kanal-Modus
DMX Monitor	CH:7	Über den Monitor können die DMX- Werte für jeden Kanal ausgelesen werden	
	CH:18		
	CH:21		
	CH:22		
	CH:256		
	CH:269		
Auto	Auto 00 ~ Auto 36		37 Auto-Programme
	Speed	000 - 255	Ablaufgeschwindigkeit Auto Programm langsam > schnell
Effect on Auto	Dim RGB	000 - 255	Helligkeit dunkel > hell, automatischer Betrieb
	Strobe	000 - 255	Strobe-Effekt langsam > schnell, automatischer Betrieb
Mas Mode	Yes	Master - Slave	Master oder Slave Funktion auswählen
	No		Master/Slave Funktion aus
MANUAL	Weiß	000 - 255	Intensität 0 – 100%
	Blau	000 - 255	Intensität 0 – 100%
	Grün	000 - 255	Intensität 0 – 100%
	Rot	000 - 255	Intensität 0 – 100%
	Strobe	000 - 255	Strobe-Effekt langsam > schnell
	Dimmer	000 - 255	Helligkeit dunkel > hell
	Frost	000 - 100 101 - 255	Klare Frontscheibe Frost-Effekt
Back Light (Display-Abschaltung)	On		Stetig an
	60s		Nach 60 Sekunden aus
	120s		Nach 120 Sekunden aus
	300s		Nach 300 Sekunden aus
Temp	Temp 1	xx°C	Temperatur des LED-Panels
	Temp 2	xx°C	Innentemperatur
Info	Test 1		Test-Modus ohne Blitz
	Test 2		Test-Modus mit Blitz
	Version		Aktuelle Software Version
Dimmer curve	Curve 0	Linear	Dimmerkurven
	Curve 1	S-curve	
	Curve 2	Square	
	Curve 3	InvSquare	
Fade TIME	Speed 0 ~ Speed 7		Farbüberblendung schnell > langsam

Standalone-Betrieb

DMX Monitor

Hier können Sie die DMX-Werte für jeden Kanal auslesen.

- 1 Drücken Sie dazu die Taste **MENU** so oft, bis das Display **DMX Monitor** anzeigt. Bestätigen Sie mit der Taste **ENTER**.
- 2 Wählen Sie den gewünschten DMX-Modus mit den Tasten **UP** und **DOWN** und bestätigen Sie mit der Taste **ENTER**.
- 3 Sie können nun für jeden Kanal im gewählten DMX-Modus den gewünschten DMX-Wert auslesen. Bestätigen Sie mit der Taste **ENTER**

Mit der **MENU**-Taste kommen Sie wieder ins Hauptmenü.

Automatikbetrieb

Im Automatikbetrieb stehen 37 verschiedene Showprogramme zur Verfügung die mit einer einstellbaren Geschwindigkeit ablaufen.

- 1 Drücken Sie die Taste **MENU** so oft, bis das Display die Betriebsart **Auto** anzeigt. Bestätigen Sie mit der Taste **ENTER**. Wählen Sie das gewünschte Showprogramm mit den Tasten **UP** und **DOWN (Auto 00 – Auto 36)**. Bestätigen Sie mit der Taste **ENTER**.
- 2 Das Display zeigt **Speed** an. Bestätigen Sie mit der Taste **ENTER**. Stellen Sie mit den Tasten **UP** und **DOWN** die Ablaufgeschwindigkeit des Programms von 000 (langsam) bis 255 (schnell) ein. Bestätigen Sie mit der Taste **ENTER**.

Mit der **MENU**-Taste kommen Sie wieder ins Hauptmenü.

Effect on Auto

In diesem Modus können Sie die Helligkeit und die Strobe-Geschwindigkeit der Showprogramme im Automatikbetrieb einstellen.

- 1 Drücken Sie die Taste **MENU** so oft, bis das Display die Betriebsart **Effect on Auto** anzeigt. Bestätigen Sie mit der Taste **ENTER**.
- 2 Das Display zeigt **Dimmer** an. Bestätigen Sie mit der Taste **ENTER**.
- 3 Stellen Sie mit den Tasten **UP** und **DOWN** die gewünschte Helligkeit ein, von 000 (dunkel) bis 255 (hell). Bestätigen Sie mit der Taste **ENTER**.
- 4 Das Display zeigt nun **Strobe** an. Bestätigen Sie mit der Taste **ENTER**.
- 5 Stellen Sie mit den Tasten **UP** und **DOWN** die gewünschte Geschwindigkeit ein, von 000 (langsam) bis 255 (schnell). Bestätigen Sie mit der Taste **ENTER**.

Mit der **MENU**-Taste kommen Sie wieder ins Hauptmenü.

Mas Mode

In diesem Modus können Sie den Master Modus und den Slave Modus der Geräte einstellen.

Es lassen sich mehrere Geräte zusammenschalten (max. 32). Das Hauptgerät (Master) kann dann alle Nebengeräte (Slave) synchron steuern ohne die Notwendigkeit eines DMX-Controllers. Die Geräte müssen auf die jeweilige Betriebsart eingestellt werden.

Konfigurieren Sie zuerst alle Slave-Geräte vor dem Anschluss an das Master-Gerät.

- 1 Verbinden Sie den DMX-Ausgang des Master-Geräts mit dem DMX-Eingang des ersten Slave-Geräts. Verbinden Sie dann den DMX-Ausgang des ersten Slave-Geräts mit dem DMX-Eingang des zweiten Slave-Geräts usw., bis alle Geräte in einer Kette angeschlossen sind. Das Master-Gerät muss das erste Gerät in der Kette sein. Der DMX-Eingang darf nicht an einen DMX-Controller angeschlossen sein.
- 2 Drücken Sie dann die Taste **MENU** so oft, bis das Display **Mas Mode** anzeigt. Bestätigen Sie mit der Taste **ENTER**.
- 3 Stellen Sie mit den Tasten **UP** und **DOWN** den gewünschten Modus ein, yes oder no für Master oder Slave, je nach Gerät. Bestätigen Sie mit der Taste **ENTER**.

- 4 Wählen Sie am Master-Gerät die gewünschte Betriebsart. Die zusammenschalteten Geräte arbeiten nun synchron.

Mit der **MENU**-Taste kommen Sie wieder ins Hauptmenü.

Manual

In diesem Modus können Sie manuell die Helligkeit, die Strobe-Geschwindigkeit und Frost-Effekt einstellen, sowie die Intensität der Farben Rot, Grün, Blau und Weiß.

- 1 Drücken Sie die Taste **MENU** so oft, bis das Display die Betriebsart **Manual** anzeigt. Bestätigen Sie mit der Taste **ENTER**.
- 2 Das Display zeigt **Dimmer** an. Bestätigen Sie mit der Taste **ENTER**. Stellen Sie mit den Tasten **UP** und **DOWN** die gewünschte Helligkeit ein, von 000 (dunkel) bis 255 (hell). Bestätigen Sie mit der Taste **ENTER**.
- 3 Über die **UP** Taste gelangen Sie in den nächsten Menüpunkt **Strobe**. Bestätigen Sie mit der Taste **ENTER**. Stellen Sie mit den Tasten **UP** und **DOWN** die gewünschte Geschwindigkeit ein, von 000 (langsam) bis 255 (schnell). Bestätigen Sie mit der Taste **ENTER**.
- 4 Über die **UP** Taste gelangen Sie in den nächsten Menüpunkt **Frost**. Bestätigen Sie mit der Taste **ENTER**. Stellen Sie mit den Tasten **UP** und **DOWN** den gewünschten Frost-Effekt ein, (000–100 klare Frontscheibe, 101-255 Frost-Effekt). Bestätigen Sie mit der Taste **ENTER**.
- 5 Über die **UP** Taste gelangen Sie in den nächsten Menüpunkt **Red..** Bestätigen Sie mit der Taste **ENTER**. Stellen Sie mit den Tasten **UP** und **DOWN** die gewünschte Intensität ein, von 000 (dunkel) bis 255 (hell). Bestätigen Sie mit der Taste **ENTER**.
- 6 Fahren Sie in dieser Weise fort, um die gewünschte Intensität für die Farben Grün, Blau und Weiß einzustellen.

Mit der **MENU**-Taste kommen Sie wieder ins Hauptmenü.

Back Light (Display-Abschaltung)

Mit dieser Funktion lässt sich die Anzeige des Displays, bei Inaktivität des Bedienfeldes, einstellen.

- 1 Drücken Sie die Taste **MENU** so oft, bis das Display die Betriebsart **Back L** anzeigt. Bestätigen Sie mit der Taste **ENTER**.
- 2 Stellen Sie mit den Tasten **UP** und **DOWN** den gewünschten Modus ein und bestätigen Sie mit der Taste **ENTER**.

On - Anzeige immer an

60s - Anzeige schaltet sich nach 60 Sekunden aus

120s - Anzeige schaltet sich nach 120 Sekunden aus

300s - Anzeige schaltet sich nach 300 Sekunden aus

Mit der **MENU**-Taste kommen Sie wieder ins Hauptmenü.

Temp

Mit dieser Funktion lassen sich die Temperaturen des Gerätes auslesen.

- 1 Drücken Sie die Taste **MENU** so oft, bis das Display die Betriebsart **Temp** anzeigt. Bestätigen Sie mit der Taste **ENTER**.
- 2 Wählen Sie mit den Tasten **UP** und **DOWN** die gewünschte Temperaturanzeige.

Temp 1: Zeigt die Temperatur an den LEDs an.

Temp 2: Zeigt die Innentemperatur des Gerätes an.

Mit der **MENU**-Taste kommen Sie wieder ins Hauptmenü.

Info

In diesem Modus lassen sich verschiedene Einstellungen auslesen oder einstellen.

- 1 Drücken Sie die Taste **MENU** so oft, bis das Display die Betriebsart **Info** anzeigt. Bestätigen Sie mit der Taste **ENTER**.
- 2 Stellen Sie mit den Tasten **UP** und **DOWN** den gewünschten Modus ein und bestätigen Sie mit der Taste **ENTER**. Der gewünschte Modus wird durchgeführt.

Test 1: Das Gerät führt einen Test durch (ohne Blitz).

Test 2: Das Gerät führt einen Test durch. (mit Blitz)

Version: Mit dieser Funktion lässt sich die Software-Version des Gerätes auslesen.

Mit der **MENU**-Taste kommen Sie wieder ins Hauptmenü.

Dimmer curve

Mit dieser Funktion lassen sich verschiedene Dimmerkurven einstellen.

- 1 Drücken Sie die Taste **MENU** so oft, bis das Display die Betriebsart **Dimmer curve** anzeigt. Bestätigen Sie mit der Taste **ENTER**.
- 2 Stellen Sie mit den Tasten **UP** und **DOWN** die gewünschte Dimmerkurve ein und bestätigen Sie mit der Taste **ENTER**.

Curve 0 - LINEAR: Die Helligkeit steigt linear mit dem DMX-Wert.

Curve 1 - S-CURVE: Die Helligkeit steigt S-förmig mit dem DMX-Wert.

Curve 2 - SQUARE: Die Helligkeit steigt exponentiell mit dem DMX-Wert.

Curve 3 - INVERSE SQUARE: Die Helligkeit steigt umgekehrt exponentiell mit dem DMX-Wert.

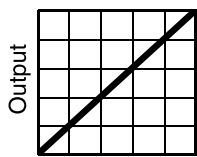

Linear
(Curve 0)

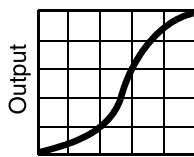

S-curve
(Curve 1)

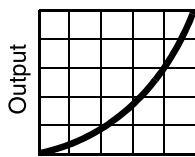

Square law
(Curve 2)

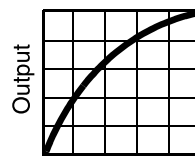

Inverse square law
(Curve 3)

Mit der **MENU**-Taste kommen Sie wieder ins Hauptmenü.

Fade TIME

Mit dieser Funktion können Sie die Überblendungszeit einstellen.

- 1 Drücken Sie die Taste **MENU** so oft, bis das Display die Betriebsart **Fade TIME** anzeigt. Bestätigen Sie mit der Taste **ENTER**. Wählen Sie die gewünschte Ablaufgeschwindigkeit 00 (schnell) bis 07 (langsam) mit den Tasten **UP** und **DOWN**. Bestätigen Sie mit der Taste **ENTER**.

Mit der **MENU**-Taste kommen Sie wieder ins Hauptmenü.

DMX-Betrieb

Anzahl der DMX-Kanäle und DMX-Startadresse einstellen

Für den Betrieb über einen Controller mit DMX512-Protokoll verfügt das Gerät über 269 Steuerkanäle. Es kann aber auch in einen Modus mit 7, 18, 21, 22 oder 256 Kanälen umgeschaltet werden, wenn andere Funktionen benötigt werden. Damit das Gerät vom Controller angesteuert werden kann, muss außerdem die DMX-Startadresse eingestellt werden. Die Startadresse ist abhängig von Ihrem DMX-Controller. Lesen Sie hierzu die Dokumentation des Geräts.

- 1 Drücken Sie die Taste **MENU** so oft, bis das Display **DMX ADDR** anzeigt. Bestätigen Sie mit der Taste **ENTER**.
- 2 Stellen Sie die Adresse mit den Tasten **UP** und **DOWN** ein und drücken Sie die **MENU**-Taste, um zum Hauptmenü zu gelangen.
- 3 Drücken Sie nun die Taste **MENU** so oft, bis das Display **Channel** anzeigt.
Das Display zeigt **7 CH** (7 DMX-Kanäle), **18 CH** (18 DMX-Kanäle), **21 CH** (21 DMX-Kanäle), **22 CH** (22 DMX-Kanäle), **256 CH** (256 DMX-Kanäle) oder **269 CH** (269 DMX-Kanäle) an. Wählen Sie mit den Tasten **UP** und **DOWN** den gewünschten DMX-Kanal-Modus. Bestätigen Sie mit der Taste **ENTER**.
- 4 Beim Empfang von DMX-Steuersignalen blinkt kein * im Display. Fehlen die Steuersignale, blinkt ein *.

Hinweis: Bitte vergewissern Sie sich, dass sich die Steuerkanäle nicht mit anderen Geräten überlappen, damit das Gerät korrekt und unabhängig von anderen Geräten in der DMX-Verbindung funktioniert. Wenn mehrere Geräte an dieselbe Adresse adressiert sind, arbeiten sie synchron.

Funktionen im DMX-Betrieb

7-Kanal-Modus

Kanal	Wert	Funktion
1	000 – 255	Master Dimmer
2	000 – 005	Keine Funktion
	006 – 250	Strobe RGB mit zunehmender Geschwindigkeit 0-100%
	251 – 255	Keine Funktion
3	000 – 255	Rot 0-100%
4	000 – 255	Grün 0-100%
5	000 – 255	Blau 0-100%
6	000 – 255	Weiß 0-100%
7	000 – 100	Keine Funktion
	101 – 255	Frost

18-Kanal-Modus

Kanal	Wert	Funktion
1	000 – 255	Master Dimmer
2	000 – 255	Gelb 0-100%
3	000 – 255	Rot 0-100%
4	000 – 255	Grün 0-100%
5	000 – 255	Blau 0-100%
6	000 – 255	Weiß 0-100%
7	000 – 255	Strobe (Weiß) Intensität von Minimum zu Maximum
8	000 – 004	Keine Funktion
	005 – 255	Strobe (Weiß)
9	000 – 255	Strobe (Weiß) mit zunehmender Geschwindigkeit 0-100%
10	000 – 005	Keine Funktion
	006 – 250	Strobe (RGB) mit zunehmender Geschwindigkeit 0-100%
	251 – 255	Keine Funktion
11 Spezial-Effekt Weiß	000 – 004	Keine Funktion
	005 – 014	Show 1
	015 – 024	Show 2
	025 – 034	Show 3
	035 – 044	Show 4
	045 – 054	Show 5
	055 – 059	Show 6
	060 – 064	Show 7
	065 – 069	Show 8
	070 – 074	Show 9
	075 – 079	Show 10
	080 – 084	Show 11
	085 – 089	Show 12
	090 – 094	Show 13
	...	
	155 – 159	Show 26
	160 – 164	Show 27
	165 – 169	Show 28
	...	
244 – 249	Show 44	
250 – 254	Show 45	
255	Show 46	
12	000 – 255	Geschwindigkeit für Spezial-Effekt (Weiß) von Kanal 11, langsam > schnell
13 Spezial-Effekt RGB	000 – 003	Keine Funktion
	004 – 007	Show 1
	008 – 011	Show 2
	012 – 015	Show 3
	016 – 019	Show 4
	020 – 023	Show 5
	024 – 027	Show 6
	028 – 031	Show 7
	...	
	092 – 095	Show 22

	096 – 099	Show 23
	100 – 103	Show 24
	...	
	200 – 203	Show 49
	204 – 207	Show 50
	208 – 211	Show 51
	...	
	248 – 251	Show 62
	252 – 255	Show 63
14	000 – 255	Geschwindigkeit für Spezial-Effekt (RGB) von Kanal 13, langsam > schnell
15 Farbwechsel	000 – 255	Farbmakros
16	000 – 255	Verschiedene Hintergrundfarbmakros
17	000 – 127	Laufrichtung von rechts nach links
	128 – 255	Laufrichtung von links nach rechts
18	000 – 100	Keine Funktion
	101 – 255	Frost

21-Kanal-Modus

Kanal	Wert	Funktion
1	000 – 255	Master Dimmer
2	000 – 255	16 Bit Fein-Dimmer, 0-100%
3	000 – 255	Gelb 0-100%
4	000 – 255	Rot 0-100%
5	000 – 255	Grün 0-100%
6	000 – 255	Blau 0-100%
7	000 – 005	Keine Funktion
	006 – 250	Strobe (RGB) mit zunehmender Geschwindigkeit 0-100%
	251 – 255	Keine Funktion
8 Spezial-Effekt RGB	000 – 003	Keine Funktion
	004 - 007	Show 1
	008 – 011	Show 2
	012 – 015	Show 3
	016 – 019	Show 4
	020 – 023	Show 5
	024 – 027	Show 6
	028 – 031	Show 7
	...	
	092 – 095	Show 22
	096 – 099	Show 23
	100 – 103	Show 24
	...	
	200 – 203	Show 49
	204 – 207	Show 50
	208 – 211	Show 51
...		

Deutsch

	248 – 251	Show 62
	252 – 255	Show 63
9	000 – 255	Geschwindigkeit für Spezial-Effekt (RGB) Kanal 8, langsam > schnell
10	000 – 255	Farbwechsel Kanal 8
11	000 – 255	Farbwechsel Kanal 12
12	000 – 255	Verschiedene Hintergrundfarbmakros
13	000 – 127	Laufrichtung von rechts nach links
	128 – 255	Laufrichtung von links nach rechts
14	000 – 255	Weiß 0-100%
15	000 – 255	Strobe (Weiß) Intensität von minimum zu maximum
16	000 – 004	Keine Funktion
	005 – 255	Strobe (Weiß)
17	000 – 255	Strobe-Effekt (Weiß)
18 Spezial-Effekt Weiß	000 – 004	Keine Funktion
	005 – 014	Show 1
	015 – 024	Show 2
	025 – 034	Show 3
	035 – 044	Show 4
	045 – 054	Show 5
	055 – 059	Show 6
	060 – 064	Show 7
	065 – 069	Show 8
	070 – 074	Show 9
	075 – 079	Show 10
	080 – 084	Show 11
	085 – 089	Show 12
	090 – 094	Show 13
	...	
	155 – 159	Show 26
	160 – 164	Show 27
	165 – 169	Show 28
	...	
	244 – 249	Show 44
250 – 254	Show 45	
255	Show 46	
19	000 – 255	Geschwindigkeit Spezial-Effekt (Weiß) Kanal 18, langsam > schnell
20	000 – 127	Laufrichtung von rechts nach links
	128 – 255	Laufrichtung von links nach rechts
21	000 – 100	Keine Funktion
	101 – 255	Frost

22-Kanal-Modus

Kanal	Wert	Funktion
1	000 – 255	Master Dimmer
2	000 – 255	Dimmer für RGB, 0-100%
3	000 – 255	16 Bit Fein-Dimmer, 0-100%
4	000 – 255	Gelb 0-100%
5	000 – 255	Rot 0-100%
6	000 – 255	Grün 0-100%
7	000 – 255	Blau 0-100%
8	000 – 005	Keine Funktion
	006 – 250	Strobe (RGB) mit zunehmender Geschwindigkeit 0-100%
	251 – 255	Keine Funktion
9 Spezial-Effekt RGB	000 – 003	Keine Funktion
	004 – 007	Show 1
	008 – 011	Show 2
	012 – 015	Show 3
	016 – 019	Show 4
	020 – 023	Show 5
	024 – 027	Show 6
	028 – 031	Show 7
	...	
	092 – 095	Show 22
	096 – 099	Show 23
	100 – 103	Show 24
	...	
	200 – 203	Show 49
	204 – 207	Show 50
	208 – 211	Show 51
...		
248 – 251	Show 62	
252 – 255	Show 63	
10	000 – 255	Geschwindigkeit für Spezial-Effekt (RGB) Kanal 9, langsam > schnell
11	000 – 255	Farbwechsel Kanal 9
12	000 – 255	Verschiedene Hintergrundfarbmakros
13	000 – 255	Dimmer für Kanal 12, 0-100%
14	000 – 127	Laufriichtung von rechts nach links
	128 – 255	Laufriichtung von links nach rechts
15	000 – 255	Weiß 0-100%
16	000 – 255	Strobe (Weiß) Intensität von minimum zu maximum
17	000 – 004	Keine Funktion
	005 – 255	Strobe (Weiß)
18	000 – 255	Strobe-Effekt
19 Spezial-Effekt Weiß	000 – 004	Keine Funktion
	005 – 014	Show 1
	015 – 024	Show 2
	025 – 034	Show 3

Deutsch

	035 – 044	Show 4
	045 – 054	Show 5
	055 – 059	Show 6
	060 – 064	Show 7
	065 – 069	Show 8
	070 – 074	Show 9
	075 – 079	Show 10
	080 – 084	Show 11
	085 – 089	Show 12
	090 – 094	Show 13
	...	
	155 – 159	Show 26
	160 – 164	Show 27
	165 – 169	Show 28
	...	
	244 – 249	Show 44
	250 – 254	Show 45
	255	Show 46
20	000 – 255	Geschwindigkeit Spezial-Effekt (Weiß) Kanal 20, langsam > schnell
21	000 – 127	Laufriichtung von rechts nach links
	128 – 255	Laufriichtung von links nach rechts
22	000 – 100	Keine Funktion
	101 – 255	Frost

256-Kanal-Modus

Kanal	Wert	Funktion
1	000 – 255	Rot 1, 0-100%
2	000 – 255	Grün 1, 0-100%
3	000 – 255	Blau 1, 0-100%
4	000 – 255	Rot 2, 0-100%
5	000 – 255	Grün 2, 0-100%
6	000 – 255	Blau 2, 0-100%
7	000 – 255	Rot 3, 0-100%
8	000 – 255	Grün 3, 0-100%
9	000 – 255	Blau 3, 0-100%
...
190	000 – 255	Rot 64, 0-100%
191	000 – 255	Grün 64, 0-100%
192	000 – 255	Blau 64, 0-100%
193	000 – 255	Weiß 1, 0-100%
194	000 – 255	Weiß 2, 0-100%
195	000 – 255	Weiß 3, 0-100%
	...	
255	000 – 255	Weiß 63, 0-100%
256	000 – 255	Weiß 64, 0-100%

269-Kanal-Modus

Kanal	Wert	Funktion
1	000 – 255	Master Dimmer
2	000 – 255	Strobe (Weiß) Intensität von Minimum zu Maximum
3	000 – 004	Keine Funktion
	005 – 255	Strobe (Weiß)
4	000 – 255	Strobe-Effekt
5	000 – 005	Keine Funktion
	006 – 250	Strobe (RGB) mit zunehmender Geschwindigkeit 0-100%
	251 – 255	Keine Funktion
6 Spezial-Effekt Weiß	000 – 004	Keine Funktion
	005 – 014	Show 1
	015 – 024	Show 2
	025 – 034	Show 3
	035 – 044	Show 4
	045 – 054	Show 5
	055 – 059	Show 6
	060 – 064	Show 7
	065 – 069	Show 8
	070 – 074	Show 9
	075 – 079	Show 10
	080 – 084	Show 11
	085 – 089	Show 12
	090 – 094	Show 13
	...	
	155 – 159	Show 26
	160 – 164	Show 27
	165 – 169	Show 28
	...	
	244 – 249	Show 44
250 – 254	Show 45	
255	Show 46	
7	000 – 255	Geschwindigkeit für Spezial-Effekt (Weiß) Kanal 6, langsam > schnell
8 Spezial-Effekt RGB	000 – 003	Keine Funktion
	004 – 007	Show 1
	008 – 011	Show 2
	012 – 015	Show 3
	016 – 019	Show 4
	020 – 023	Show 5
	024 – 027	Show 6
	028 – 031	Show 7
	...	
	092 – 095	Show 22
	096 – 099	Show 23
	100 – 103	Show 24
	...	

	200 – 203	Show 49
	204 – 207	Show 50
	208 – 211	Show 51
	...	
	248 – 251	Show 62
	252 – 255	Show 63
9	000 – 255	Geschwindigkeit für Spezial-Effekt (RGB) Kanal 8, langsam > schnell
10	000 – 255	Farbwechsel für Kanal 8
11	000 – 255	Verschiedene Hintergrundfarbmakros
12	000 – 127	Laufrichtung von rechts nach links
	128 – 255	Laufrichtung von links nach rechts
13	000 – 100	Keine Funktion
	101 – 255	Frost
14	000 – 255	Rot 1, 0-100%
15	000 – 255	Grün 1, 0-100%
16	000 – 255	Blau 1, 0-100%
17	000 – 255	Rot 2, 0-100%
18	000 – 255	Grün 2, 0-100%
19	000 – 255	Blau 2, 0-100%
20	000 – 255	Rot 3, 0-100%
21	000 – 255	Grün 3, 0-100%
22	000 – 255	Blau 3, 0-100%
	...	
203	000 – 255	Rot 64, 0-100%
204	000 – 255	Grün 64, 0-100%
205	000 – 255	Blau 64, 0-100%
206	000 – 255	Weiß 1, 0-100%
207	000 – 255	Weiß 2, 0-100%
208	000 – 255	Weiß 3, 0-100%
	...	
268	000 – 255	Weiß 63, 0-100%
269	000 – 255	Weiß 64, 0-100%

REINIGUNG UND WARTUNG

Das Gerät sollte äußerlich in regelmäßigen Abständen von Verunreinigungen wie Staub usw. gereinigt werden. Insbesondere die Linsen sollten sauber sein, damit das Licht mit maximaler Helligkeit abgestrahlt werden kann.

- 1 Trennen Sie das Gerät vom Netz und lassen Sie es abkühlen, bevor Sie mit der Reinigung beginnen.
- 2 Reinigen Sie die Oberflächen mit einem fusselfreien, angefeuchteten Tuch. Verwenden Sie auf keinen Fall Alkohol oder irgendwelche Lösungsmittel, da sonst die Gehäuseoberflächen beschädigt werden könnten. Vermeiden Sie unbedingt das Eindringen von Nässe oder Feuchtigkeit in das Gerät.
- 3 Das Gerät muss trocken sein, bevor Sie es wieder einschalten.

Im Geräteinneren befinden sich keine zu wartenden Teile. Öffnen Sie das Gehäuse nicht. Unternehmen Sie keine Reparaturversuche, da dies ein Sicherheitsrisiko darstellt. Wartungs- und Servicearbeiten sind ausschließlich dem autorisierten Fachhandel vorbehalten. Sollten einmal Ersatzteile benötigt werden, verwenden Sie bitte nur Originalersatzteile. Sollten Sie noch weitere Fragen haben, wenden Sie sich bitte an Ihren Fachhändler.

Sicherungswechsel

Wenn die Feinsicherung des Geräts defekt ist, ersetzen Sie diese durch eine Sicherung gleichen Typs.

- 1 Trennen Sie das Gerät vom Netz und lassen Sie es abkühlen.
- 2 Öffnen Sie den Sicherungshalter am Netzanschluss mit einem passenden Schraubendreher.
- 3 Entfernen Sie die defekte Sicherung aus dem Sicherungshalter und setzen Sie die neue Sicherung ein.
- 4 Setzen Sie den Sicherungshalter wieder im Gehäuse ein. Danach kann das Gerät wieder mit dem Netz verbunden werden.

TECHNISCHE DATEN

Spannungsversorgung:	100-240 V AC, 50/60 Hz
Gesamtanschlusswert:	350 W
Schutzart:	IP20
Schutzklasse:	SK I
Sicherung:	T 4 A Sicherung auswechselbar
LED:	384 x 1 W SMD 3030 LED, Kaltweiß
	384 x 0.2 W SMD 5050 LED, 3in1 TCL, RGB (homogene Farbmischung)
DMX-Kanäle:	7; 18; 21; 22; 256; 269
DMX-Eingang:	3-pol XLR (M) Einbauversion
DMX-Ausgang:	3-pol XLR (W) Einbauversion
Kühlung:	Temperaturgeregelten Lüfter
Ansteuerung:	DMX; Stand-alone, Master/Slave Funktion; Light´J; Light Captain
Abstrahlwinkel (1/2 Peak):	Stroboskop-Effekt 65°
	Ambient light 50°
Displaytyp:	LCD
Maße:	Länge: 1 m
	Tiefe: 13,5 cm
	Höhe: 8,5 cm
Gewicht:	6,3 kg

Zubehör

EUROLITE TPC-10 Klammer, silber	Best.-Nr. 59006856
EUROLITE Sicherungsseil UNV-5 3x600mm bis 5kg silber	Best.-Nr. 58010372
EUROLITE DMX Kabel XLR 3pol 3m schwarz	Best.-Nr. 3022785H
PSSO DMX Kabel XLR 3pol 3m schwarz Neutrik	Best.-Nr. 30227810
PSSO PowerCon Verbindungskabel 3x1,5 3m	Best.-Nr. 3023503R

Technische Änderungen ohne vorherige Ankündigung und Irrtum vorbehalten. © 18.08.2022

USER MANUAL

eurolite®

LED MEGA STROBE 768 BAR



DANGER! Electric shock caused by short-circuit

Be careful with your operations. With a dangerous voltage you can suffer a dangerous electric shock when touching the wires. Never open the housing.



Please read these instructions carefully before using the product. They contain important information for the correct use of the product.

Every person involved with the installation, operation and maintenance of this device has to

- be qualified
- follow the instructions of this manual
- consider this manual to be part of the total product
- keep this manual for the entire service life of the product
- pass this manual on to every further owner or user of the product
- download the latest version of the user manual from the Internet

INTRODUCTION

Thank you for having chosen one of our products. If you follow the instructions given in this manual, we are sure that you will enjoy this device for a long period of time.

Product features

LED effect light bar with RGB color mixing and DMX

- 384 high-power 1 W SMD 3030 LEDs, CW
- 384 high-power 0,2W SMD 5050 LED, RGB
- Auto, master/slave and DMX mode
- 37 built-in automatic programs
- Stepless RGB color blend and color change, dimmer and strobe effect with variable speed
- Various dimmer curves adjustable
- Flash rate 1 – 30 Hz
- Electrically switchable frost filter
- Control panel with LCD for easy configuration
- DMX and power terminals intelligently designed for easy wiring
- Swivel mounting bracket

SAFETY INSTRUCTIONS

**WARNING!**

Please read the safety warnings carefully and only use the product as described in this manual to avoid accidental injury or damage.

Intended use

- This device is an LED strobe bar for creating decorative lighting effects. This device is designed for professional use in the field of event technology, e.g. on stage. It is not suitable for household lighting.
- Only use the device according to the instructions given herein. Damages due to failure to follow these operating instructions will void the warranty! We do not assume any liability for any resulting damage.
- We do not assume any liability for material and personal damage caused by improper use or non-compliance with the safety instructions. In such cases, the warranty/guarantee will be null and void.
- Unauthorized rebuilds or modifications of the device are not permitted for reasons of safety and render the warranty invalid.

Danger due to electricity

- The device is suitable for indoor use only. Do not use it outdoors. Never expose it to rain or moisture. Do not store it in rooms exposed to moisture.
- To reduce the risk of electric shock, do not open any part of the device. There are no serviceable parts inside the device.
- Only connect the device to a properly installed mains outlet. The outlet must be protected by residual current breaker (RCD). The voltage and frequency must exactly be the same as stated on the device. If the mains cable is equipped with an earthing contact, then it must be connected to an outlet with a protective ground. Never defeat the protective ground of a mains cable. Failure to do so could result in damage to the device and possibly injure the user.
- The mains outlet must be easily accessible so that you can unplug the device quickly if need be.
- Never touch the mains plug with wet or damp hands. There is the risk of potentially fatal electric shock.
- The mains cable must not be bent or squeezed. Keep it away from hot surfaces or sharp edges.
- Never pull the mains cable to disconnect the mains plug from the mains outlet, always seize the plug.
- Unplug the device during lightning storms, when unused for long periods of time or before cleaning.
- Do not expose the device to any high temperatures, direct sunlight, dripping or splashing water, strong vibrations or heavy mechanical stress.
- Do not place any objects filled with liquids on the device.
- Do not place any open sources of fire, such as burning candles, on or directly next to the device.
- Make sure that objects cannot fall into the device, in particular metal parts.
- Only have repairs to the device or its mains cable carried out by qualified service personnel. Repairs are required when the device or the mains cable is visibly damaged, liquid has been spilled or objects have fallen into the device; when the device has been exposed to rain or moisture, has been dropped or malfunctions occur.
- Cleaning of the device is limited to the surface. Make sure that moisture does not come into contact with any areas of the terminal connections or mains voltage control parts. Only wipe off the product with a soft lint-free and moistened cloth. Never use solvents or aggressive detergents.

Danger to children and people with restricted abilities

- This product is not a toy. Keep it out of the reach of children and pets. Do not leave packaging material lying around carelessly. Never leave this device running unattended.
- This device may be used only by persons with sufficient physical, sensorial, and intellectual abilities and having corresponding knowledge and experience. Other persons may use this device only if they are supervised or instructed by a person who is responsible for their safety.

Warning – risk of burns and fire

- The admissible ambient temperature range (Ta) is -5 to +45°C. Do not operate the device outside of this temperature range.
- The housing temperature (Tc) can be up to 50°C during use. Avoid contact by persons and materials.
- Do not illuminate surfaces within 10 cm of the device. This value is indicated on the device by the  symbol.
- Do not use the device near highly flammable materials. Always place the device at a location where sufficient air circulation is ensured. Leave 50 cm of free space around the device. Never cover the air vents of the housing.

Warning – risk of injuries

- Do not look directly at the light source. Persons with light-sensitive epilepsy may suffer from epileptic seizures or fall unconscious.
- Make sure that the product is set up or installed safely and expertly and prevented from falling down. Comply with the standards and rules that apply in your country, in particular EN 60598-2-17.
- If you lack the qualification, do not attempt the installation yourself, but instead use a professional installer. Improper installation can result in bodily injury and or damage to property.
- The manufacturer cannot be made liable for damages caused by incorrect installations or insufficient safety precautions.
- For overhead use, always secure the device with a secondary safety attachment such as a safety bond or safety net.
- Make sure that the area below the installation place is blocked when rigging, derigging or servicing the device.
- For commercial use the country-specific accident prevention regulations of the government safety organization for electrical facilities must be complied with at all times.

Caution – material damage

- This device must not be connected to the mains voltage by means of a dimmer.
- Lighting effects are not designed for permanent operation. Consistent operation breaks will ensure that the device will serve you for a long time without defects.
- Never switch the device on and off at short intervals. This will considerably reduce the service life of the device.
- If the device has been exposed to drastic temperature fluctuation, do not switch it on immediately. The resulting condensation may destroy the device. Allow the device to reach room temperature before connecting it. Wait until the condensation has evaporated.
- Please use the original packaging to protect the device against vibration, dust and moisture during transportation or storage.
- If a serial number label is affixed to the device, do not remove the label as this would make the guarantee void.

DESCRIPTION OF THE DEVICE

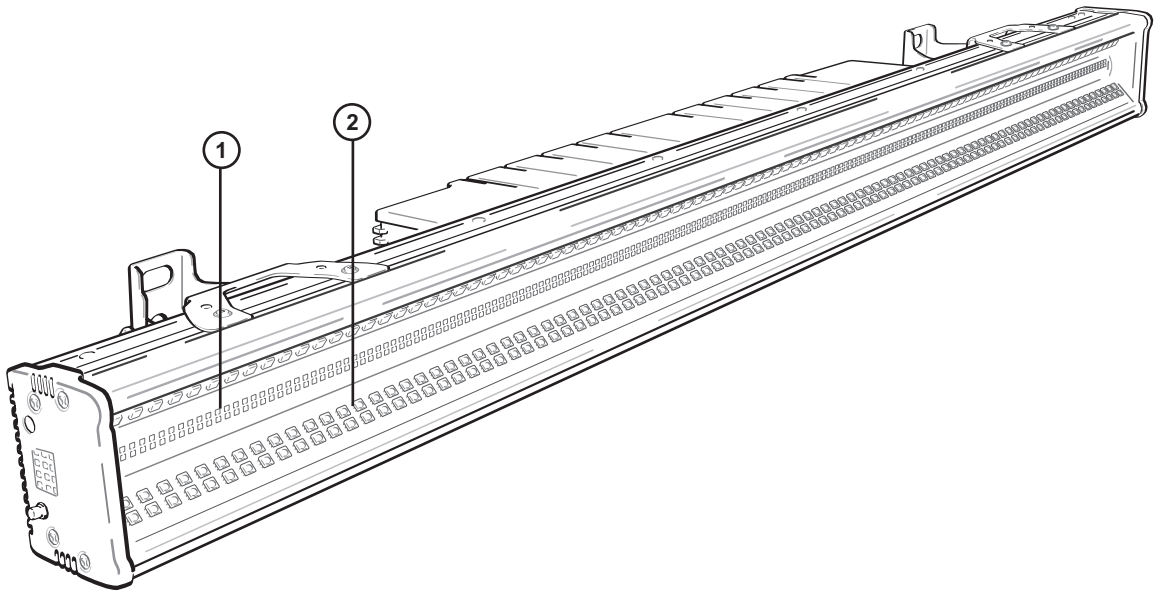

(1) LED 1W SMD 3030 CW

(2) LED 0,2W SMD 5050 RGB

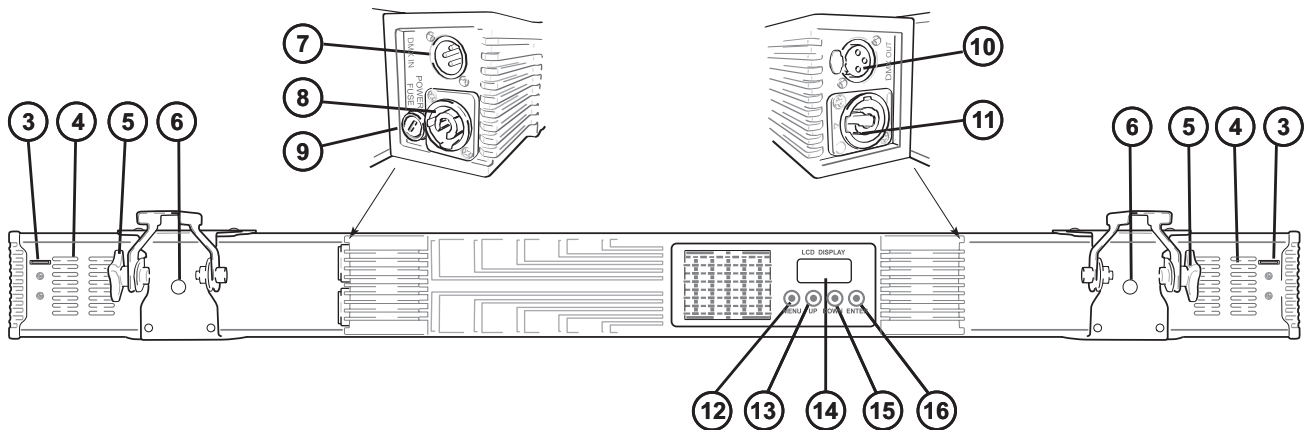

- (3) Safety eyelet
- (4) Venting slots
- (5) Fixation screw
- (6) Mounting bracket
- (7) DMX input
- (8) Power input
- (9) Fuse

- (10) DMX output
- (11) Power output
- (12) MENU button
- (13) UP button
- (14) LCD
- (15) DOWN button
- (16) ENTER button

INSTALLATION



WARNING! Risk of injury caused by falling objects

Devices in overhead installations may cause severe injuries when crashing down. Make sure that the device is installed securely and cannot fall down. The installation must be carried out by a specialist who is familiar with the hazards and the relevant regulations.

The device may be fastened to a truss or similar rigging structure. The device must never be fixed swinging freely in the room.

- 1 The rigging structure must support at least 10 times the weight of all fixtures to be installed on it.
- 2 Block access below the work area and work from a stable platform when installing the device.
- 3 Use rigging hardware that is compatible with the structure and capable of bearing the weight of the device. Please refer to the "Accessories" section for a list of suitable rigging hardware.
- 4 Secure the device with a safety bond or other secondary attachment. This secondary safety attachment must be sufficiently dimensioned in accordance with the latest industrial safety regulations and constructed in a way that no part of the installation can fall down if the main attachment fails. There are two appropriate eyelets mounted on the device for fixation of the safety bond. Fasten the safety bond in such a way that, in the event of a fall, the maximum drop distance of the device will not exceed 20 cm.
- 5 To align the device, release the fixation screws at the mounting bracket, adjust the desired inclination angle and retighten the fixation screws.
- 6 After installation, the device requires inspections periodically to prevent the possibility of rot, deformation and looseness.

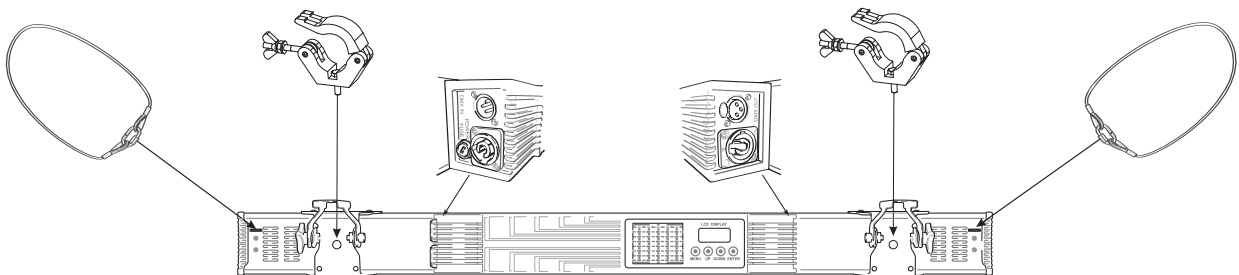

CONNECTIONS

DMX512 control

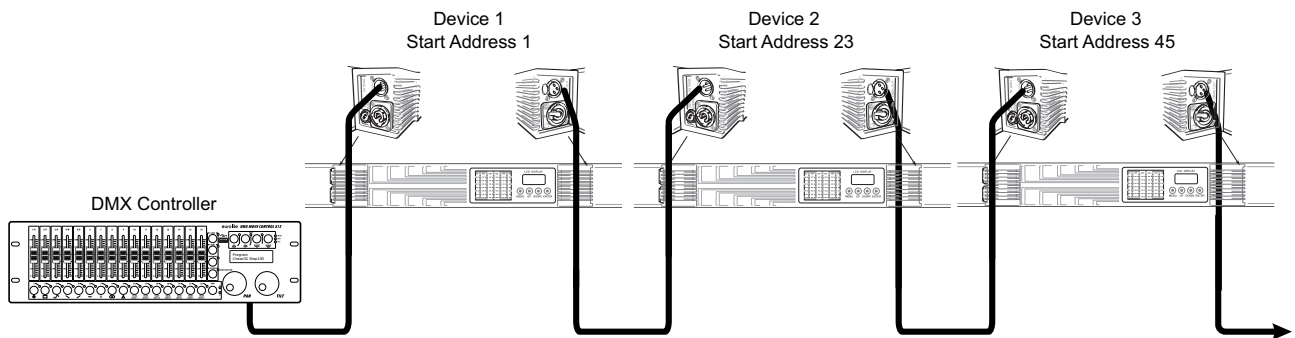

A DMX512 data link is required in order to control the device via DMX. The device provides 3-pin XLR connectors for DMX connection.

- 1 Connect the output of your DMX controller to the DMX input DMX IN of the device with a DMX cable.
- 2 Connect the DMX output DMX OUT of the device to the DMX input of the next unit in the chain. Always connect one output to the input of the next unit until all units are connected.
- 3 At the last unit, the DMX cable has to be terminated. Plug the terminator with a 120 Ω resistor between Signal (-) and Signal (+) in the DMX output of the last unit.
- 4 If the cable length exceeds 300 m or the number of DMX devices is greater than 32, it is recommended to insert a DMX level amplifier to ensure proper data transmission.

XLR connection:

DMX-output
XLR mounting-socket:



DMX-input
XLR mounting-plug:

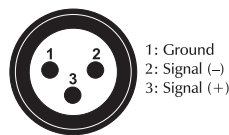

Power Supply

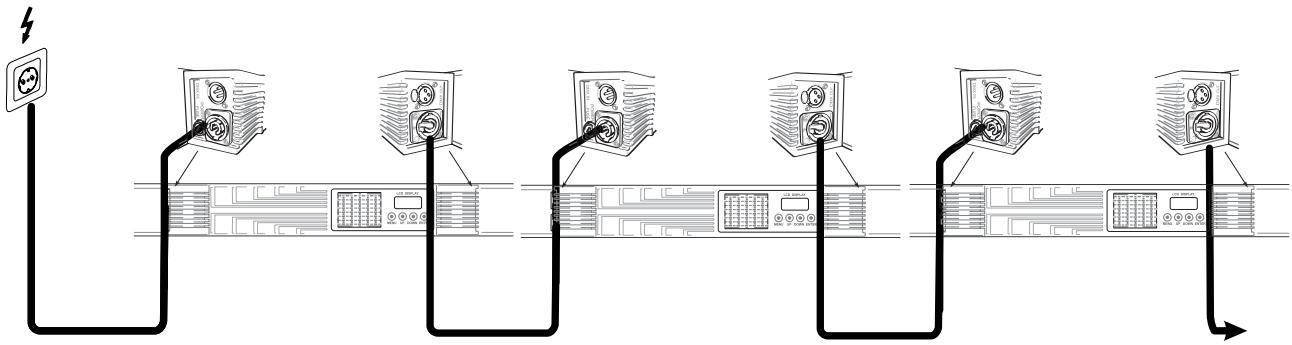

The device uses an auto-range power supply that accepts input voltages between 100 und 240 volts.

- 1 Connect the device via the mains cable to a grounded mains socket. Thus the unit is switched on.
- 2 To switch off the unit, disconnect the power plug.
- 3 Do not connect the unit to the mains voltage via a dimmer. For a more convenient operation, use a mains outlet which is switchable.
- 4 The jack POWER OUT allows for power supply of further devices. To interconnect several devices, connect the jack POWER OUT to the input POWER IN of the next unit until all units are connected. Matching power cables with P-Con plugs are available as accessories. In this manner, up to 8 devices can be linked at 230/240 input voltage and up to 4 devices at 110/115 input voltage.

OPERATION

After connecting the device to the mains it is ready for operation.

The display indicates the last operating mode. The operating modes can be selected by means of the display and the control buttons. All settings remain stored even if the device is disconnected from the mains. The device can be operated in stand-alone mode via the control board or in DMX-controlled mode via any commercial DMX controller.

Menu structure

Display		Function		
DMX ADDR		001-512	DMX address setting	
Channel		7, 18, 21, 22, 256, 269	Setting DMX channel mode	
DMX Monitor	CH:7	The DMX values for each channel can be read out via the monitor.		
	CH:18			
	CH:21			
	CH:22			
	CH:256			
	CH:269			
Auto	Auto 00 ~ Auto 36		37 auto programs	
	Speed	000 - 255	Auto program running speed slow > fast	
Effect on Auto	Dim RGB	000 - 255	Brightness dark > bright	
	Strobe	000 - 255	Strobe effect slow > fast	
Mas Mode	Yes		Select master or slave function on	
	No		Master/slave function off	
MANUAL	White	000 - 255	Intensity 0 – 100 %	
	Blue	000 - 255	Intensity 0 – 100 %	
	Green	000 - 255	Intensity 0 – 100 %	
	Red	000 - 255	Intensity 0 – 100 %	
	Strobe	000 - 255	Strobe-Effect slow > fast	
	Dimmer	Frost	000 - 255	Brightness dark > bright
			000 - 100	Clear front panel
		101 - 255	Frost effect	
Back Light (Display shutoff time)	On		Constantly on	
	60s		Off after 60 seconds	
	120s		Off after 120 seconds	
	300s		Off after 300 seconds	
Temp	Temp 1	xxC°	Temperature of the LED panel	
	Temp 2	xxC°	Inside temperature	
Info	Test 1		Test mode without flash	
	Test 2		Test mode with flash	
	Version		Current software version	
Dimmer curve	Curve 0	Linear	Dimmer curves	
	Curve 1	S-curve		
	Curve 2	Square		
	Curve 3	InvSquare		
Fade TIME	Speed 0 ~ Speed 7		Fade fast > slow	

Stand-alone mode

DMX Monitor

Here you can read out the DMX values for each DMX channel.

- 1 Press the **MENU** button so many times until **DMX Monitor** is indicated on the display. Confirm with the **ENTER** button.
- 2 Use the buttons **UP** and **DOWN** to select the desired DMX channel mode and confirm with the **ENTER** button.
- 3 You can now read out the desired DMX value for each channel in the selected DMX mode. Confirm with the **ENTER** button.

Automatic mode

In automatic mode, 37 various show programs are available that run at an adjustable speed. Additionally, a desired color can be set.

- 1 Press the **MENU** button so many times until **Auto** is indicated in the display. Confirm with the **ENTER** button. Use the buttons **UP** and **DOWN (Auto 00 – Auto 36)** to select the desired show program. Confirm with the **ENTER** button.
- 2 The display now indicates **Speed**. Confirm with the **ENTER** button. Use the buttons **UP** and **DOWN** to adjust the running speed of the program from 000 (slow) to 255 (fast). Confirm with the **ENTER** button.
With the **MENU** button you can return to the main menu.

Effect on Auto

In this mode, you can set the desired brightness and strobe speed of the programs in Automatic Mode.

- 1 Press the **MENU** button so many times until **Effect on Auto** is indicated in the display. Confirm with the **ENTER** button.
- 2 The display shows **Dimmer**. Confirm with the **ENTER** button
- 3 Use the buttons **UP** and **DOWN** to select the desired brightness, from 000 (dark) to 255 (bright). Confirm with the **ENTER** button.
- 4 The display now indicates **Strobe**. Confirm with the **ENTER** button.
- 5 Use the buttons **UP** and **DOWN** to adjust the strobe speed from 000 (slow) to 255 (fast). Confirm with the **ENTER** button.

With the **MENU** button you can return to the main menu.

Mas Mode

In this mode, you can set the Master and Slave devices.

Several devices may be interconnected (max. 32). Then all slave units can be synchronized and controlled with the master unit without the need for a DMX controller. The devices must be set to the corresponding operating modes.

Configure all slave units before connecting the master unit.

- 1 Connect the DMX output of the master unit to the DMX input of the first slave unit. Then connect the DMX output of the first slave unit to the DMX input of the second slave unit, etc. until all units have been connected in a chain. Make sure the master unit is the first in the chain. Do not connect a DMX controller to the DMX input of the master unit.
- 2 Press the **MENU** button so many times until **Mas Mode** is indicated in the display. Confirm with the **ENTER** button.
- 3 Use the buttons **UP** and **DOWN** to select the desired setting, yes or no for Master or Slave, depending upon the device. Confirm with the **ENTER** button.
- 4 Set the master unit to the desired operating mode. The interconnected devices will now operate synchronously.

With the **MENU** button you can return to the main menu.

MANUAL

In this mode, you can manually set the desired brightness, strobe speed and frost effect, as well as the intensity of the colors Red, Green, Blue and White.

- 1 Press the **MENU** button so many times until **MANUAL** is indicated in the display. Confirm with the **ENTER** button.
- 2 The display shows **Dimmer**. Confirm with the **ENTER** button
- 3 Use the buttons **UP** and **DOWN** to select the desired brightness, from 000 (dark) to 255 (bright). Confirm with the **ENTER** button.
- 4 The display now indicates **Strobe**. Confirm with the **ENTER** button.
- 5 Use the buttons **UP** and **DOWN** to adjust the strobe speed from 000 (slow) to 255 (fast). Confirm with the **ENTER** button.
- 6 The display then shows **Frost**. Confirm with the **ENTER** button.
- 7 Use the buttons **UP** and **DOWN** to adjust the frost effect from 000-100 clear front panel, 101-255 frost effekt. Confirm with the **ENTER** button.
- 8 The display then shows **Red**. Confirm with the **ENTER** button
- 9 Use the buttons **UP** and **DOWN** to select the desired intensity, from 000 (dark) to 255 (bright). Confirm with the **ENTER** button.
- 10 Continue this procedure to set the desired intensity for the colors green, blue and white.

With the **MENU** button you can return to the main menu.

Back Light

With this function, you can adjust the display characteristics when the buttons are inactive:

- 1 Press the **MENU** button so many times until **Back Light** is indicated in the display. Confirm with the **ENTER** button.
- 2 Use the buttons **UP** and **DOWN** to select the desired setting and confirm with the **ENTER** button.

On – Display always on

60s - Shuts off the display after 60 seconds

120s - Shuts off the display after 120 seconds

300s - Shuts off the display after 300 seconds

With the **MENU** button you can return to the main menu.

Temp

With this function, device temperatures can be displayed.

- 1 Press the **MENU** button so many times until **Temp** is indicated in the display. Confirm with the **ENTER** button.
- 2 Use the buttons **UP** and **DOWN** to select the desired temperature reading and confirm with the **ENTER** button.

Temp 1: Displays the temperature on the LEDs.

Temp 2: Displays the inner temperature of the device.

With the **MENU** button you can return to the main menu.

Info

In this mode, several settings can be read out or set.

- 1 Press the **MENU** button so many times until **Info** is indicated in the display. Confirm with the **ENTER** button.
- 2 Use the buttons **UP** and **DOWN** to select the desired setting and confirm with the **ENTER** button. The desired setting will be executed.

Test 1: The device conducts a test. (without flash)

Test 2: The device conducts a test. (with flash)

Version: With this function, you can display the software version of the device.

With the **MENU** button you can return to the main menu.

Dimmer curve

With this function, you can set various dimmer curves.

- 1 Press the **MENU** button so many times until **Dimmer curve** is indicated in the display. Confirm with the **ENTER** button.
- 2 Use the buttons **UP** and **DOWN** to select the desired Dimmer curve and confirm with the **ENTER** button.

Curve 0 - LINEAR: The brightness increases linearly with the DMX value.

Curve 1 - SQUARE LAW: The brightness increases exponentially with the DMX value.

Curve 2 - INVERSE SQUARE LAW: The brightness increases reverse exponentially with the DMX value.

Curve 3 - S-CURVE: The brightness increases S-shaped with the DMX value.

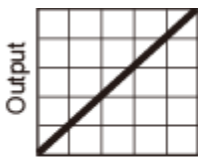

Linear

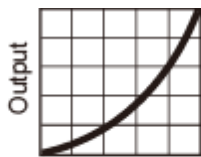

Square law

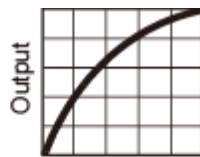

Inverse square law

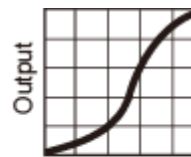

S-curve

With the **MENU** button you can return to the main menu.

Fade TIME

With this function, you can set the fade time.

- 1 Press the **MENU** button so many times until **Fade TIME** is indicated in the display. Confirm with the **ENTER** button.
- 2 Use the buttons **UP** and **DOWN** to select the desired fade TIME 00 (fast) to 07 (slow) and confirm with the **ENTER** button.

With the **MENU** button you can return to the main menu.

DMX operation

Setting the number of DMX channels and the DMX starting address

For operation with a controller with DMX512 protocol, the device is equipped with 269 control channels. However, it can also be switched to a mode with 7, 18, 21, 22, or 256 channels if different functions are required. To be able to operate the device with a DMX controller, the DMX starting address must be set. The starting address depends upon which DMX controller is being used. Please refer to the controller's documentation.

- 1 Press the **MENU** button so many times until **DMX ADDR** is indicated on the display. Confirm with the **ENTER** button.
- 2 Set the address via the **UP** and **DOWN** buttons and press the **MENU** button to return to the main menu.
- 3 Now press the **MENU** button so many times until **Channel** is indicated on the display.
- 4 The display indicates **7 CH** (7 DMX channels), **18 CH** (18 DMX channels), **21 CH** (21 DMX channels), **22 CH** (22 DMX channels), **256 CH** (256 DMX channels) or **269 CH** (269 DMX channels). Use the buttons **UP** and **DOWN** to select the desired DMX channel mode. Confirm with the **ENTER** button.
- 4 If no control signals are available, a * will blink on the display. The * will not blink when DMX signals are being received

Note: Please make sure that you do not have any overlapping channels in order to control each device correctly and independently from any other fixture on the DMX chain. . If several devices are addressed to the same address, they will work synchronously.

Functions in DMX mode

7-channel mode

Channel	Value	Function
1	000 – 255	Master dimmer
2	000 – 005	No function
	006 – 250	Strobe RGB with increasing speed 0-100%
	251 – 255	No function
3	000 – 255	Red 0-100%
4	000 – 255	Green 0-100%
5	000 – 255	Blue 0-100%
6	000 – 255	White 0-100%
7	000 – 100	No function
	101 – 255	Frost

18-channel mode

Channel	Value	Function
1	000 – 255	Master dimmer
2	000 – 255	Yellow 0-100%
3	000 – 255	Red 0-100%
4	000 – 255	Green 0-100%
5	000 – 255	Blue 0-100%
6	000 – 255	White 0-100%
7	000 – 255	Strobe (white) intensity, from minimum to maximum
8	000 – 004	No function
	005 – 255	Strobe (white)
9	000 – 255	Strobe with increasing speed 0-100%
10	000 – 005	No function
	006 – 250	Strobe RGB with increasing speed 0-100%
	251 – 255	No function
11 Special effect white	000 – 004	No function
	005 – 014	Show 1
	015 – 024	Show 2
	025 – 034	Show 3
	035 – 044	Show 4
	045 – 054	Show 5
	055 – 059	Show 6
	060 – 064	Show 7
	065 – 069	Show 8
	070 – 074	Show 9
	075 – 079	Show 10
	080 – 084	Show 11
	085 – 089	Show 12
	090 – 094	Show 13
	...	
	155 – 159	Show 26
	160 – 164	Show 27
	165 – 169	Show 28
	...	
	244 – 249	Show 44
250 – 254	Show 45	
255	Show 46	
12	000 – 255	Speed special effect from channel 11, slow > fast
13 Special effect RGB	000 – 003	No function
	004 – 007	Show 1
	008 – 011	Show 2
	012 – 015	Show 3
	016 – 019	Show 4
	020 – 023	Show 5
	024 – 027	Show 6
	028 – 031	Show 7
	...	

	092 – 095	Show 22
	096 – 099	Show 23
	100 – 103	Show 24
	...	
	200 – 203	Show 49
	204 – 207	Show 50
	208 – 211	Show 51
	...	
	248 – 251	Show 62
	252 – 255	Show 63
14	000 – 255	Speed for special effect for channel 13, slow > fast
15 Color change	000 – 255	Color macros
16	000 – 255	Different background color macros
17	000 – 127	Direction from right to left
	128 – 255	Direction from left to right
18	000 – 100	No function
	101 – 255	Frost

21-channel mode

Channel	Value	Function
1	000 – 255	Master dimmer
2	000 – 255	16 Bit fine dimmer, 0-100%
3	000 – 255	Yellow 0-100%
4	000 – 255	Red 0-100%
5	000 – 255	Green 0-100%
6	000 – 255	Blue 0-100%
7	000 – 005	No function
	006 – 250	Strobe RGB with increasing speed 0-100%
	251 – 255	No function
8 Special effect RGB	000 – 003	No function
	004 - 007	Show 1
	008 – 011	Show 2
	012 – 015	Show 3
	016 – 019	Show 4
	020 – 023	Show 5
	024 – 027	Show 6
	028 – 031	Show 7
	...	
	092 – 095	Show 22
	096 – 099	Show 23
	100 – 103	Show 24
	...	
	200 – 203	Show 49
	204 – 207	Show 50
208 – 211	Show 51	

English

	...	
	248 – 251	Show 62
	252 – 255	Show 63
9	000 – 255	Speed for special effect for channel 8, slow > fast
10	000 – 255	Color change 8
11	000 – 255	Color change 12
12	000 – 255	Different background color macros
13	000 – 127	Direction from right to left
	128 – 255	Direction from left to right
14	000 – 255	White 0-100%
15	000 – 255	Strobe (white) intensity from minimum to maximum
16	000 – 004	No function
	005 – 255	Strobe (white)
17	000 – 255	Strobe effect
18 Special effect white	000 – 004	No function
	005 – 014	Show 1
	015 – 024	Show 2
	025 – 034	Show 3
	035 – 044	Show 4
	045 – 054	Show 5
	055 – 059	Show 6
	060 – 064	Show 7
	065 – 069	Show 8
	070 – 074	Show 9
	075 – 079	Show 10
	080 – 084	Show 11
	085 – 089	Show 12
	090 – 094	Show 13
	...	
	155 – 159	Show 26
	160 – 164	Show 27
	165 – 169	Show 28
	...	
	244 – 249	Show 44
250 – 254	Show 45	
255	Show 46	
19	000 – 255	Speed for special effect channel 18, slow > fast
20	000 – 127	Direction from right to left
	128 – 255	Direction from left to right
21	000 – 100	No function
	101 – 255	Frost

22-channel mode

Channel	Value	Function
1	000 – 255	Master dimmer
2	000 – 255	Dimmer for RGB, 0-100%
3	000 – 255	16 Bit fine dimmer, 0-100%
4	000 – 255	Yellow 0-100%
5	000 – 255	Red 0-100%
6	000 – 255	Green 0-100%
7	000 – 255	Blue 0-100%
8	000 – 005	No function
	006 – 250	Strobe RGB with increasing speed 0-100%
	251 – 255	No function
9 Special effect RGB	000 – 003	No function
	004 – 007	Show 1
	008 – 011	Show 2
	012 – 015	Show 3
	016 – 019	Show 4
	020 – 023	Show 5
	024 – 027	Show 6
	028 – 031	Show 7
	...	
	092 – 095	Show 22
	096 – 099	Show 23
	100 – 103	Show 24
	...	
	200 – 203	Show 49
	204 – 207	Show 50
	208 – 211	Show 51
	...	
248 – 251	Show 62	
252 – 255	Show 63	
10	000 – 255	Speed for special effect channel 9, slow > fast
11	000 – 255	Color change for channel 9
12	000 – 255	Different background color macros
13	000 – 255	Dimmer for channel 12, 0-100%
14	000 – 127	Direction from right to left
	128 – 255	Direction from left to right
15	000 – 255	White 0-100%
16	000 – 255	Strobe (white) intensity from minimum to maximum
17	000 – 004	No function
	005 – 255	Strobe (white)
18	000 – 255	Strobe effect
19 Special effect white	000 – 004	No function
	005 – 014	Show 1
	015 – 024	Show 2
	025 – 034	Show 3

English

	035 – 044	Show 4
	045 – 054	Show 5
	055 – 059	Show 6
	060 – 064	Show 7
	065 – 069	Show 8
	070 – 074	Show 9
	075 – 079	Show 10
	080 – 084	Show 11
	085 – 089	Show 12
	090 – 094	Show 13
	...	
	155 – 159	Show 26
	160 – 164	Show 27
	165 – 169	Show 28
	...	
	244 – 249	Show 44
	250 – 254	Show 45
	255	Show 46
20	000 – 255	Speed special effect channel 19, slow > fast
21	000 – 127	Direction from right to left
	128 – 255	Direction from left to right
22 Frost	000 – 100	No function
	101 – 255	Frost

256-channel mode

Channel	Value	Function
1	000 – 255	Red 1, 0-100%
2	000 – 255	Green 1, 0-100%
3	000 – 255	Blue 1, 0-100%
4	000 – 255	Red 2, 0-100%
5	000 – 255	Green 2, 0-100%
6	000 – 255	Blue 2, 0-100%
7	000 – 255	Red 3, 0-100%
8	000 – 255	Green 3, 0-100%
9	000 – 255	Blue 3, 0-100%
	...	
190	000 – 255	Red 64, 0-100%
191	000 – 255	Green 64, 0-100%
192	000 – 255	Blue 64, 0-100%
193	000 – 255	White 1, 0-100%
194	000 – 255	White 2, 0-100%
195	000 – 255	White 3, 0-100%
	...	
255	000 – 255	White 63, 0-100%
256	000 – 255	White 64, 0-100%

269-channel mode

Channel	Value	Function
1	000 – 255	Master dimmer
2	000 – 255	Strobe (white) intensity from minimum to maximum
3	000 – 004	No function
	005 – 255	Strobe (white)
4	000 – 255	Strobe effect
5	000 – 005	No function
	006 – 250	Strobe RGB with increasing speed 0-100%
	251 – 255	No function
6 Special effect white	000 – 004	No function
	005 – 014	Show 1
	015 – 024	Show 2
	025 – 034	Show 3
	035 – 044	Show 4
	045 – 054	Show 5
	055 – 059	Show 6
	060 – 064	Show 7
	065 – 069	Show 8
	070 – 074	Show 9
	075 – 079	Show 10
	080 – 084	Show 11
	085 – 089	Show 12
	090 – 094	Show 13
	...	
	155 – 159	Show 26
	160 – 164	Show 27
	165 – 169	Show 28
	...	
	244 – 249	Show 44
250 – 254	Show 45	
255	Show 46	
7	000 – 255	Speed for special effect for channel 6, slow > fast
8 Special effect RGB	000 – 003	No function
	004 – 007	Show 1
	008 – 011	Show 2
	012 – 015	Show 3
	016 – 019	Show 4
	020 – 023	Show 5
	024 – 027	Show 6
	028 – 031	Show 7
	...	
	092 – 095	Show 22
	096 – 099	Show 23
	100 – 103	Show 24
	...	
	200 – 203	Show 49

	204 – 207	Show 50
	208 – 211	Show 51
	...	
	248 – 251	Show 62
	252 – 255	Show 63
9	000 – 255	Speed for special effect channel 8, slow > fast
10	000 – 255	Color change for channel 8
11	000 – 255	Different background color macros
12	000 – 127	Direction from right to left
	128 – 255	Direction from left to right
13	000 – 100	No function
	101 – 255	Frost
14	000 – 255	Red 1, 0-100%
15	000 – 255	Green 1, 0-100%
16	000 – 255	Blue 1, 0-100%
17	000 – 255	Red 2, 0-100%
18	000 – 255	Green 2, 0-100%
19	000 – 255	Blue 2, 0-100%
20	000 – 255	Red 3, 0-100%
21	000 – 255	Green 3, 0-100%
22	000 – 255	Blue 3, 0-100%
	...	
203	000 – 255	Red 64, 0-100%
204	000 – 255	Green 64, 0-100%
205	000 – 255	Blue 64, 0-100%
206	000 – 255	White 1, 0-100%
207	000 – 255	White 2, 0-100%
208	000 – 255	White 3, 0-100%
	...	
268	000 – 255	White 63, 0-100%
269	000 – 255	White 64, 0-100%

CLEANING AND MAINTENANCE

The outside of the device should be cleaned periodically to remove contaminants such as dust etc. The lenses, in particular, should be clean to ensure that light will be emitted at maximum brightness.

- 1 Disconnect the device from power and allow it to cool before cleaning.
- 2 Clean the surface with a soft lint-free and moistened cloth. Never use alcohol or solvents as these may damage the surface. Make sure that no liquids can enter the device.
- 3 The device must be dry before reapplying power.

There are no serviceable parts inside. Do not open the housing. Do not try to repair the device by yourself as this may result in damage. Maintenance and service operations are only to be carried out by authorized dealers. Should you need any spare parts, please use genuine parts. Should you have further questions, please contact your dealer.

Replacing the fuse

If the fine-wire fuse of the device fuses, only replace the fuse by a fuse of same type and rating.

- 1 Disconnect the device from power and allow it to cool.
- 2 Open the fuse holder of the mains connection with a fitting screwdriver.
- 3 Remove the old fuse from the fuse holder and replace it with a new fuse.
- 4 Carefully push the fuse holder back into its position before reapplying power.

TECHNICAL SPECIFICATIONS

Power supply:	100-240 V AC, 50/60 Hz
Power consumption:	350 W
IP classification:	IP20
Protection class:	Class I
Fuse:	T 4 A Fuse replaceable
LED:	384 x 1 W SMD 3030 LED, cold white (CW)
	384 x 0,2 W SMD 5050 LED, 3in1 TCL, RGB (homogenous color mix)
DMX channels:	7; 18; 21; 22; 256; 269
DMX input:	3-pin XLR (M) mounting version
DMX output:	3-pin XLR (F) mounting version
Cooling:	Temperature-controlled fan
Control:	DMX; stand-alone, Master/slave function; Light J; Light Captain
Beam angle (1/2 peak):	Strobe effect 65°
	Ambient light 50°
Display type:	LCD
Dimensions:	Length: 1 m
	Depth: 13.5 cm
	Height: 8.5 cm
Weight:	6 kg

Accessories

EUROLITE TPC-10 Coupler, silver	No. 59006856
EUROLITE Safety Bond UNV-5 3x600mm up to 5kg silver	No. 58010372
EUROLITE DMX cable XLR 3pin 3m black	No. 3022785H
PSSO DMX cable XLR 3pin 3m black Neutrik	No. 30227810
PSSO PowerCon Connection Cable 3x1.5 3m	No. 3023503R

All information is subject to change without prior notice. © 18.08.2022

eurolite®

Eurolite is a brand of Steinigke Showtechnic GmbH Andreas-Bauer-Str. 5 97297 Waldbüttelbrunn Germany
D00121741 Version 1.0 Publ. 18/08/2022

