

**PROBLEMAS**

Siga las siguientes instrucciones si encuentra alguno de los problemas descritos. Si el problema persiste, contacta con tu distribuidor o con un profesional adecuado para recibir asistencia técnica.

Problema	Causas	Soluciones
Sin Pantalla	- Cable de alimentación no enchufado - Fuente de alimentación dañada	- Enchufar cable corriente - Reemplazar fuente de alimentación
Sin Sonido	- Conexión altavoz incorrecta - Modo input erróneo - Volumen al mínimo	- Revise conexión de altavoces - Elige el modo correcto - Sube el volumen maestro
Distorsión	- Volumen maestro demasiado alto - Altavoz dañado	- Baja el volumen maestro - Revisa o reemplaza el altavoz

**ESPECIFICACIONES**

Potencia de salida del canal principal: 50W  
 Respuesta de frecuencia del canal principal: 50 Hz - 18 KHz  
 Canal principal S/N: +- 80dB  
 Control de graves: +- 10 dB  
 Control de agudos: +- 10 dB  
 Fuente de alimentación: AC 110-220V 50/60 Hz  
 Dimensiones: 261 x 160 x 365mm

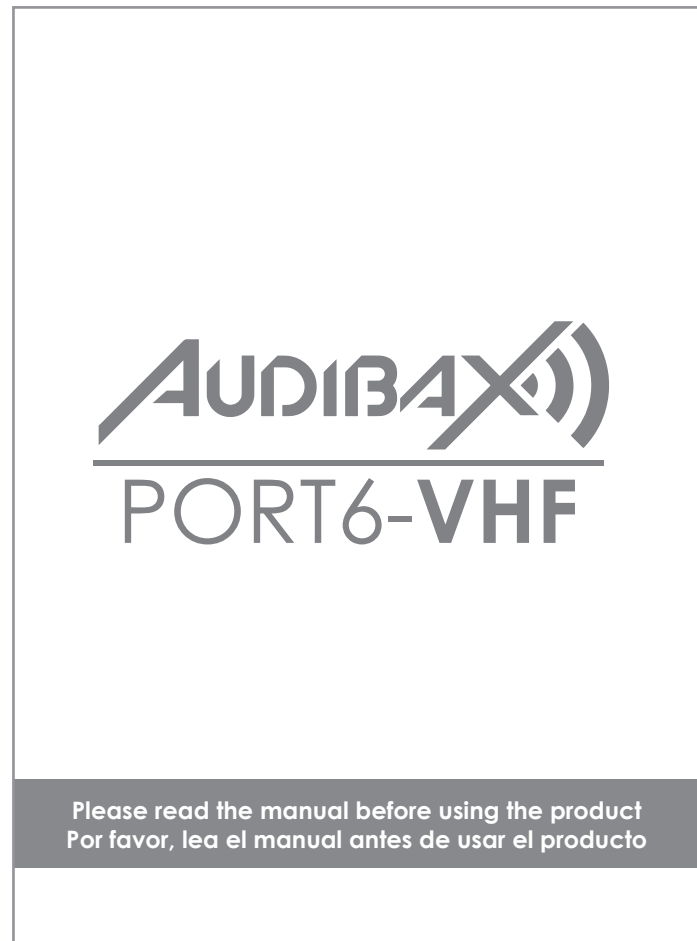

Please read the manual before using the product  
 Por favor, lea el manual antes de usar el producto

## FOR THE CLIENT

First of all, thank you for purchasing the Audibax portable active speaker. After much research on external and internal design and manufacturing to satisfy our customers, we have come up with a product that will meet beyond your expectation. This has been possible thanks to the clients, therefore any suggestion is welcome.

Open the box carefully and check the enclosed accessories, keep them in case of loss.

Please spend some time to read this operation manual before installation and operation, so that you can operate this system correctly and get the best performance.

We suggest that you keep the carton and packaging materials, at least for a while.

If you find this system can't work properly or have some faults, please inform the local outlet where you bought it from and they will help you.

To ensure the safe operation of this machine, please read the explanation below carefully.

## PRECAUTIONS

**Attention:** for correct use, please read these safety instructions carefully.

**Notice:** to avoid the risk of fire and short circuit keep the apparatus away from rain and moisture.



### Avoid getting electrocuted

Avoid touching the appliance with wet hands. Must use 220V/50Hz power supply.



### Power cord protection

Avoid stepping on and pulling on the power cord.



### Weight bearing and heat sources

The speaker must not support any weight on top of it and must be kept away from any source of heat.



### Handling

You should avoid handling and opening the device. If your product presents a problem, contact the appropriate professional.



### Inactive periods

In long periods of non-use, disconnect the power cord from the speaker.



### Liquids

Do not spill liquid of any kind on the appliance.



### Heat sources

Do not place near sources of heat such as fireworks, flares, etc.

## CONEXIONES

Por favor, conecta el sistema como se indica en el esquema

### Atención

1. Conecta correctamente los cables. De otra manera, afectará a la calidad de sonido
2. Desconecte el aparato antes de conectar y desconectar los cables y antes de enchufarlo para evitar daños
3. No apague y encienda de manera muy seguida. Espere unos 5 segundos antes de

## MULTIFUNCTION

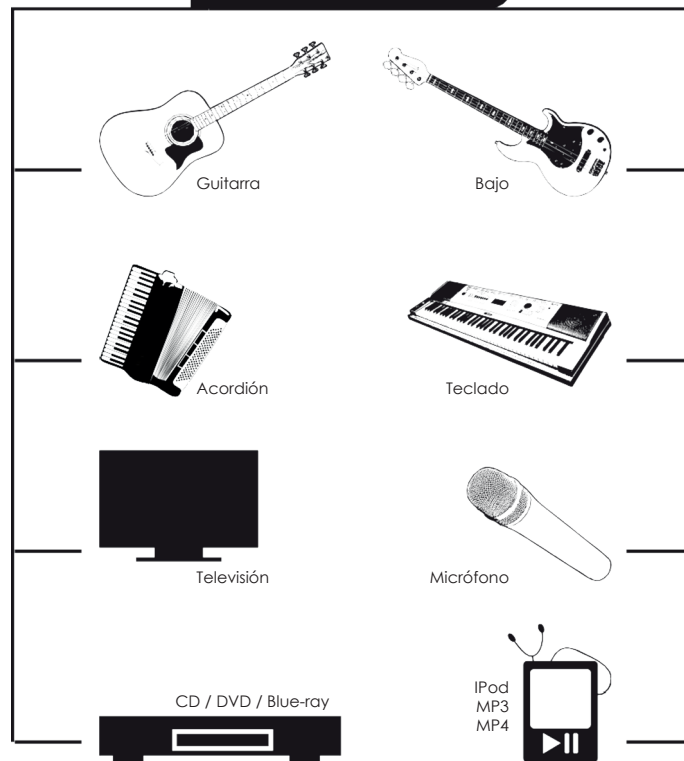

## USO:

### General:

1. Conecte el cable DC de la unidad al enchufe de pared.
2. Presione el interruptor de encendido en la parte posterior de la unidad hacia BATTERY cuando no haya carga, y hacia DC 15V In cuando esté cargando.
3. Presione repetidamente el botón INPUT en la parte frontal de la unidad para seleccionar la fuente de entrada: modo de tarjeta USB / SD, modo Line in, modo FM, modo Bluetooth.

### Emparejamiento Bluetooth:

1. Presiona el boton INPUT y selecciona modo BT.
2. Active el bluetooth en su fuente de audio (movil, tablet, etc) y busque nuevo dispositivos.
3. Una vez aparezca el altavoz en dispositivos disponibles (PORT6-VHF) en su dispositivo, conéctelo.
4. Cuando se produzca el emparejamiento, se escuchará un sonido a través del alta voz. Ya puedes empezar a emitir audio en streaming desde tu dispositivo y reproducirlo a través del altavoz.
5. El altavoz volverá a emparejarse automáticamente con los dispositivos despues de ser apagado y encendido de nuevo.
6. El altavoz actual es mono, si TWS (True Wireless Stereo) está activo, entonces con 2 altavoces PORT6-VHF será estéreo. TWS es parte del Bluetooth, por lo que puede agregarlo bajo la operación Bluetooth.

### FM (radio):

1. Pulse **▶||** y seleccione modo FM
2. Pulse **◀◀** o **▶▶** para buscar una emisora FM disponible y seleccionar la anterior/posterior emisora.

### Line in:

1. Pulsa boton INPUT y selecciona AUX.
2. Inserte la fuente de audio (movil, reproductor MP3) a través de un cable minijack stereo (3,5mm).
3. Seleccione y reproduzca los archivos de audio.

### Grabación:

La fuente de grabación esta disponible para grabar desde microfono a USB o tarjeta SD.

1. Presione boton REC durante 2 segundos para grabar.
2. Presione boton REC para reproducir grabación.
3. Presione boton INPUT durante 2 segundos para borrar grabación.
4. Presione REC de nuevo para salir de grabación.

## CONTROL PANEL INSTRUCTIONS:

- 1 Master Volume
- 2 Treble
- 3 Basses
- 4 MIC echo
- 5 MIC volume
- 6 Charge LED indicator
- 7 AUX input
- 8 DC 9V input
- 9 LEDs on/off
- 10 On/off button
- 11 MIC input
- 12 DC12V input

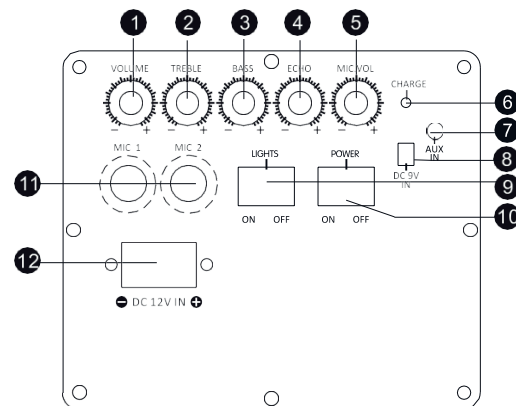

- 1 USB input
- 2 SD input
- 3 LED displays
- 4 Previous song/FM channel
- 5 Play/Pause/FM Search
- 6 Next song/FM channel
- 7 Input: Input selection
- 8 MIC priority
- 9 REC (Recording)

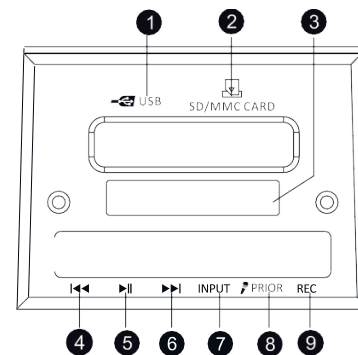

### REMOTE CONTROL PANEL INSTRUCTIONS:



- 1 USB input
- 2 SD input
- 3 LED display
- 4 Anterior canción/canal FM
- 5 Play/Pausa/Busqueda FM
- 6 Siguiente canción/canal FM
- 7 Input: Selección entrada
- 8 Prioridad MIC
- 9 REC (Grabación)

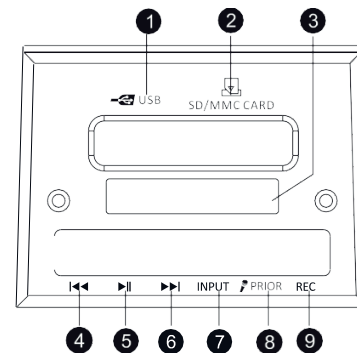

### REMOTE CONTROL PANEL INSTRUCTIONS:

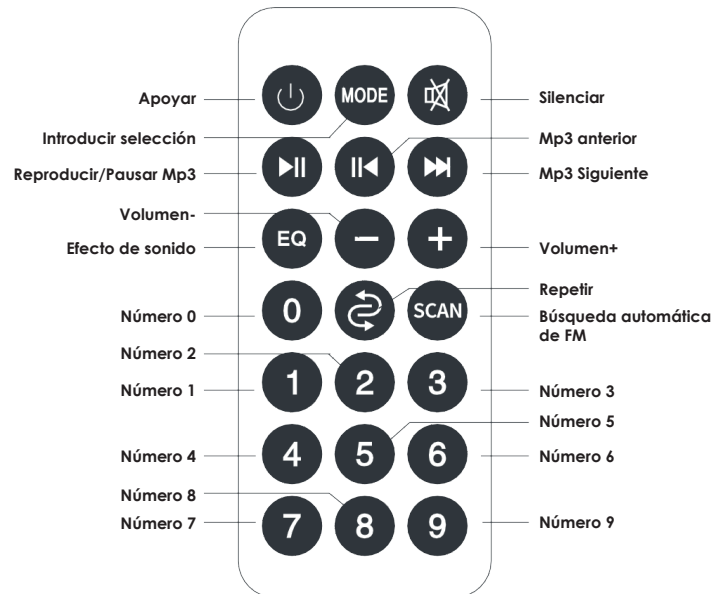



**Avoid getting electrocuted**  
Avoid touching the appliance with wet hands. Must use 220V/50Hz power supply.



**Power cord protection**  
Avoid stepping on and pulling on the power cord.



**Weight bearing and heat sources**  
The speaker must not support any weight on top of it and must be kept away from any source of heat.



**Handling**  
You should avoid handling and opening the device. If your product presents a problem, contact the appropriate professional.



**Inactive periods**  
In long periods of non-use, disconnect the power cord from the speaker.



**Liquids**  
Do not spill liquid of any kind on the appliance.



**Heat sources**  
Do not place near sources of heat such as fireworks, flares, etc.

## INSTRUCCIONES PANEL DE CONTROL:

- 1 Master Volume
- 2 Agudos
- 3 Bajos
- 4 MIC echo
- 5 Volumen MIC
- 6 Indicador LED carga
- 7 Entrada AUX
- 8 Entrada DC 9V
- 9 LED on/off
- 10 Boton on/off
- 11 Entrada MIC
- 12 Entrada DC12V

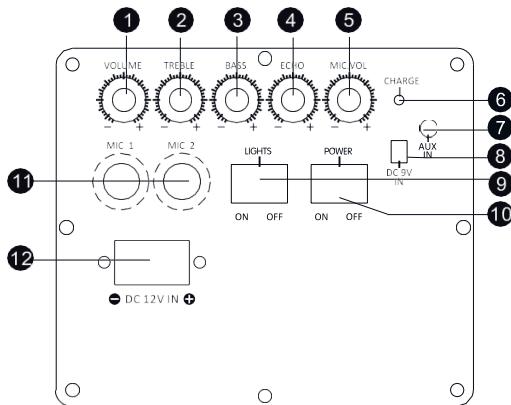

## USE:

### General:

1. Connect the DC cable of the unit to the wall socket.
2. Push the power switch on the back of the unit toward BATTERY when there is no charging, and toward DC 15V In when charging.

3. Repeatedly press the INPUT button on the front of the unit to select the input source: USB/SD card mode, Line in mode, FM mode, Bluetooth mode.

### Bluetooth pairing:

1. Press INPUT button and select BT mode.
2. Activate bluetooth on your audio source (mobile, tablet, etc) and search for new devices.
3. Once the speaker appears in available devices (PORT6-VHF) on your device, connect it.
4. When pairing occurs, a sound will be heard through the speaker. You can now start streaming audio from your device and play it through the speaker.
5. The speaker will automatically re-pair with devices after being turned off and on again.
6. The current speaker is mono, if TWS (True Wireless Stereo) is active, then with 2 PORT6-VHF speakers it will be stereo. TWS is part of the Bluetooth, so you can add it under the Bluetooth operation.

### FM (radio):

1. Press and select FM mode.
2. Press or to search for an available FM station and select the previous/next station.

### Line in:

1. Press INPUT button and select AUX.
2. Insert the audio source (mobile phone, MP3 player) through a stereo minijack cable (3.5mm).
3. Select and play the audio files.

### Recording :

The recording source is available to record from microphone to USB or SD card.

1. Press REC button for 2 seconds to record.
2. Press REC button to play recording.
3. Press INPUT button for 2 seconds to delete recording.
4. Press REC again to exit recording

## CONEXIONS

Please connect the system as shown in the schematic

### Attention

1. Please connect the wires correctly. Otherwise, it will affect the sound quality.
2. Unplug the appliance before connecting and disconnecting cables and before plugging in to avoid damage.
3. Do not turn off and on very often. Wait about 5 seconds before turning it off or on again.

## MULTIFUNCTION

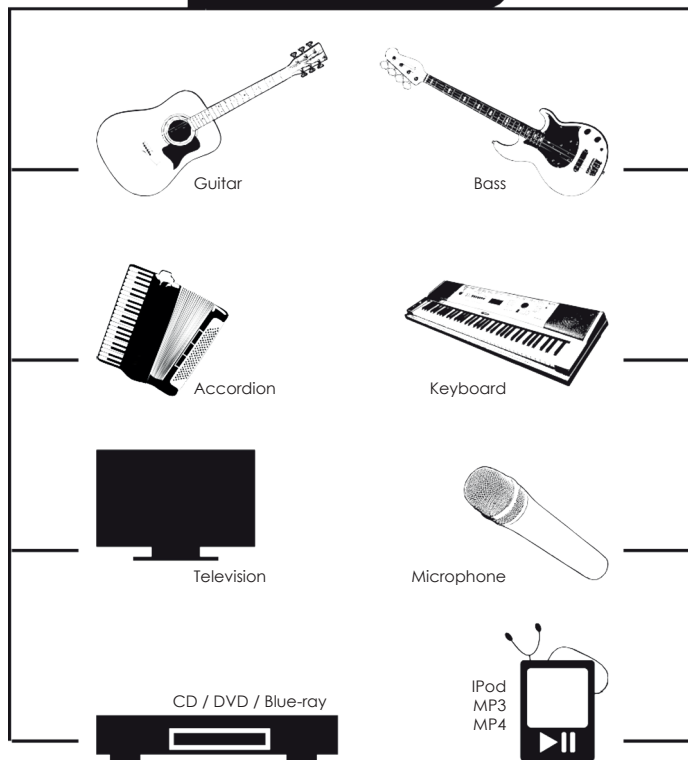

## PROBLEMS

Follow the instructions below if you encounter any of the problems described. If the problem persists, contact your dealer or a suitable professional for technical assistance.

Problem	Causes	Solutions
No Display	- Power cord not plugged in - Damaged power supply	- Plug in power cord - Replace power supply
No Sound	- Incorrect speaker connection - Wrong input mode - Volume to the minimum	- Check speaker connection - Choose the right mode - Turn up the master volume
Distortion	- Master volume too high - Speaker damaged	- Lower the master volume - Check or replace the speaker

## SPECIFICATIONS

Main Channel output power: 50W  
 Main Channel Frequency response: 50 Hz - 18 KHz  
 S/N Main Channel: +- 80dB  
 Bass Control: +- 10 dB  
 Treble Control: +- 10 dB  
 Power Supply: AC 110-220V 50/60 Hz  
 Dimensions: 261 x 160 x 365mm

## PARA EL CLIENTE

En primer lugar, agradecerte la compra del altavoz activo portátil de Audibax. Después de muchas investigaciones sobre el diseño externo e interno y la fabricación para satisfacer a nuestros clientes, hemos conseguido un producto que cumplirá más allá de tus expectativas. Esto ha sido posible gracias a los clientes, por tanto, cualquier sugerencia es bienvenida.

Abra la caja cuidadosamente y verifique los accesorios adjuntos, consérvelos en caso de pérdida.

Dedique un poco de tiempo a leer este manual de funcionamiento antes de su instalación y operación, para que pueda operar este sistema correctamente y obtener el mejor rendimiento.

Sugerimos que conserve el cartón y los materiales del paquete, al menos durante un tiempo.

Si encuentra que este sistema no puede funcionar correctamente o presenta algunas fallas, informe a la tienda de venta local en la que lo compró y lo ayudarán.

Para garantizar el funcionamiento seguro de esta máquina, lea atentamente la explicación que figura a continuación.

## PRECAUCIONES

**Atención:** para un correcto uso, por favor lea estas instrucciones de seguridad cuidadosamente.

**Aviso:** Para evitar el riesgo de incendio y cortocircuito mantenga el aparato alejado de la lluvia y la humedad.