

AS-1515

HI-FI STEREO AMPLIFIER BLUETOOTH®/USB/FM

AMPLIFICADOR ESTÉREO HI-FI BLUETOOTH®/USB/FM

AMPLIFICATEUR STÉRÉO HI-FI BLUETOOTH®/USB/FM

AMPLIFICADOR ESTÉREO HI-FI BLUETOOTH®/USB/FM



INSTRUCTION MANUAL/MANUAL DE USUARIO/
MODE D'EMPLOI/MANUAL DE INSTRUÇÕES

FONESTAR

DESCRIPTION

- New amplifier with unique FONESTAR design, high reliability and precision during playback.
- An exceptional finish with a brushed aluminium front and high contrast high visibility LCD display.
- Stylish and practical design, can be integrated into any furniture, whether for home or professional use.
- A wide range of playback options (Bluetooth®, USB/MP3 y FM) and auxiliary audio inputs which make it highly versatile and adaptable.
- Two microphone inputs to use as Karaoke and sing over your favorite songs.

CONTROLS AND FUNCTIONS

FRONT PANEL

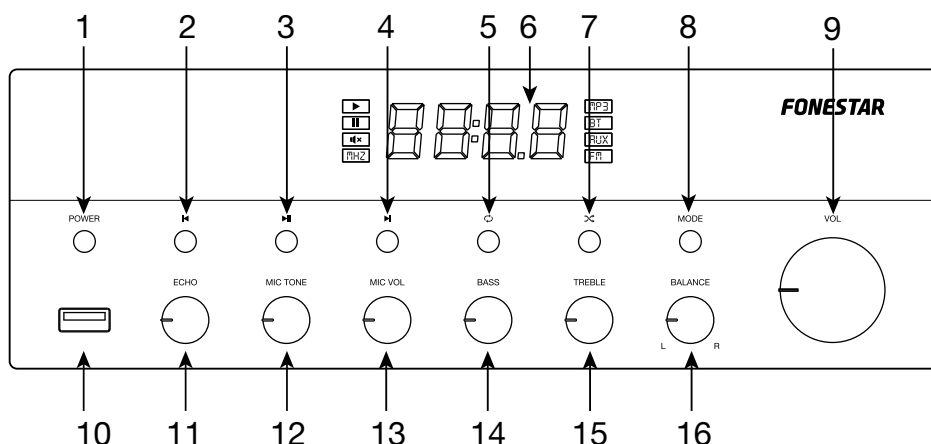

- 1.- **POWER**: on/off switch for the amplifier.
- 2.- **⏮**: a long press decreases the volume of the player. A short press in Bluetooth® or USB mode skips to the previous audio track; in FM mode it skips to the previous stored frequency.
- 3.- **▶||**: in Bluetooth® or USB mode it plays/stops audio playback; in FM mode, it auto-stores all detected frequencies with sufficient signal quality.
- 4.- **⏭**: a long press increases player volume. A short press, in Bluetooth® or USB mode skips to the next audio track, in FM mode skips to the next stored frequency.
- 5.- **🔄**: in USB mode, allows you to select the repeat mode: ONE OR ALL.
- 6.- Player information display.
- 7.- **∞**: in USB mode, activates random play (RAND).
- 8.- **MODE**: short presses of this button allow you to change the mode on the player to choose the desired audio source: Bluetooth®, aux, FM radio, or USB device.
- 9.- **VOL**: headphone output volume control.
- 10.- USB port for audio file playback.
- 11.- **ECHO**: control that adds an echo or reverb effect to the MIC 1 and MIC 2 microphone signal.
- 12.- **MIC TONE**: adjusts the equalization of MIC 1 and MIC 2 signals, allowing you to enhance or attenuate frequencies to improve sound.
- 13.- **MIC VOL**: control that regulates the volume of MIC 1 and MIC 2 microphone inputs.
- 14.- **BASS**: boosts/attenuates low frequencies.
- 15.- **TREBLE**: boosts or attenuates high frequencies.
- 16.- **BALANCE**: allows to adjust the sound to achieve a balanced result by giving more emphasis to the L or R channel on the output signal.

PANEL TRASERO

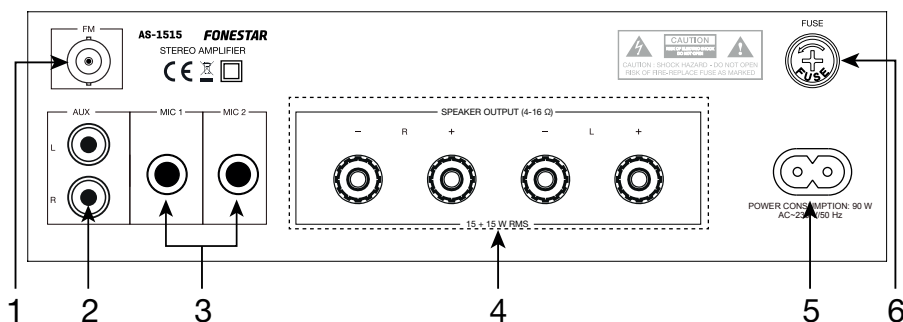

- 1.- **FM**: antenna input for FM digital tuner.
- 2.- **AUX**: stereo line input for connecting audio devices such as mixers, computers, players, etc. 2 x RCA connectors.
- 3.- **MIC 1, MIC 2**: balanced 6.3 mm jack plug microphone inputs.
- 4.- **SPEAKER OUTPUT**: stereo output of 15 + 15 W RMS for connection of 4-16 Ω low impedance speakers. Screw terminals or bananas.
- 5.- AC power socket.
- 6.- **FUSE**: fuse holder.

MANDO A DISTANCIA

- 1.- **⏻**: on/StandBy button on the player
- 2.- **CH-/CH+**: in radio mode, a short press allows to skip to the previous/next stored station.
- 3.- **⏮/⏭**: in Bluetooth®, USB and SD mode, allows you to skip to the previous/next audio track; in radio mode, a short press allows you to fine-tune by decreasing/increasing the frequency by 0.1 MHz.
- 4.- **VOL-/VOL+**: increase/decrease the volume of the player.
- 5.- **0-9**: numeric buttons. In USB mode, direct select to play a specific audio track. In radio mode, allows to select the stations stored in the memory.
- 6.- **🔄**: in USB mode, allows to select the repeat mode. RAND (RANDOM), ONE (ONE), OR ALL (ALL).
- 7.- **MODE**: allows you to change the operating mode between: Bluetooth®, USB, AUX and FM radio.
- 8.- **EQ**: in Bluetooth® or USB mode, allows to switch between the different existing EQ (EQ 0-5).
- 9.- **▶||**: in Bluetooth® or USB mode plays/stops audio playback; in FM mode, it auto-stores all detected frequencies with sufficient signal quality; in AUX mode, mutes audio output.

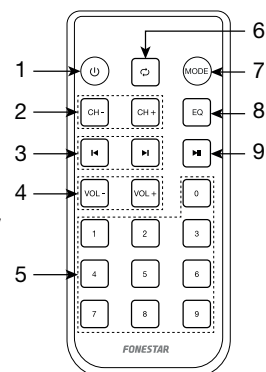

OPERATION

INPUT PRIORITY

The microphone inputs MIC 1 and MIC 2 will always be played back, regardless of the selected playback mode. Both microphone inputs have a volume control and 2 effect controls. These microphone inputs play along with the selected audio source without attenuating it.

PLAYER

To play audio via Bluetooth®, from the USB device, AUX input or FM radio tuner, you must select the mode using the MODE button.



Bluetooth® MODE

- Select Bluetooth® mode. The display will show BLUE.
- Open the Bluetooth® settings menu on your smartphone or tablet to pair the amplifier. Locate and select the FONESTAR device and pair with it. The amplifier will play a 3 tone.

NOTE: this amplifier recalls the last paired device. So, if it is the same device, you do not need to perform the pairing process.

- Select the music on your smartphone/tablet and start playback.
- Make sure your smartphone/tablet is loud enough to be heard through the speakers. This allows you to control the volume from the amplifier itself at a later time without having to operate any other equipment.
- Press **⏮** to switch songs or **⏸** to play/pause playback.

NOTE: this mode allows you to change the equalization.

USB MODE

- Select the USB mode if the USB device is already inserted or insert the device to activate the mode automatically. The display will show 4 digits with track number (0001) and then playback time (00:00).
- Press **⏮** to switch songs or **⏸** to play/pause playback.

NOTE: this mode allows you to change the playback mode and equalization.

AUX MODE

- Connect the device via the AUX stereo input (on the front of the unit) and select AUX mode. The display will show AUX.
- Activate the connected audio device (player, mixer, PC, smartphone, etc.) and start playback.
- Make sure that the signal from your audio device is loud enough to be heard through the speakers. This allows you to control the volume from the amplifier itself at a later time without having to operate any other equipment.

FM MODE

- Select FM mode. The display will show the tuned frequency (00.0).
- **NOTE:** to use this mode, you need to connect an antenna to the FM rear panel.
- Perform an automatic tuning of the stations to start using this mode by long pressing the button **⏸**.
- Once you have finished, you can select the station you want to listen to between those tuned with **⏮** on the front panel or CH-/CH+ on the remote control.

CONNECTION

IMPORTANT: refrigerate the amplifier properly. To do this, make sure that the place where it is installed has access to airflow and that the slots in the chassis are free of obstructions.

- With the amplifier switched off, connect all audio sources. If you are going to use the FM radio, you will need to connect an FM reception antenna.
- Connect the low impedance loudspeakers to the loudspeaker output.

IMPORTANT: for proper operation and performance of the device, use the correct power, impedance and frequency limits. Before connecting to other equipment, be aware of the conditions required in a LOW IMPEDANCE installation. More information can be found at:

fonestar.com/downloads/install_fonestar_en.pdf

- Check that the volume and gain controls are at minimum, connect the amplifier to power.
- Turn on the amplifier.
- Select the audio input using the MODE button.
- Finally, adjust all volume, EQ (BASS and TREBLE) and BALANCE controls.



DIAGRAMA DE BLOQUES



TECHNICAL SPECIFICATIONS

	AS-1515
FEATURES	Hi-Fi stereo amplifier. Bluetooth receiver 5.0. USB player. FM Radio Microphone inputs with echo and tone. Aluminium panel. Remote control of the player.
POWER	15 + 15 W RMS at 4 Ω
RESPONSE	20-20,000 Hz
S/N RATIO	>70 dB
DISTORTION	Harmonic: < 0.5% at 1 kHz
INPUTS	1 aux, 2 x RCA, 17,000 Ω 220 mV RMS 2 balanced mics, 6.3 mm jack, 900 Ω 9 mV RMS
OUTPUTS	Speakers: Main L / R, 4-16 Ω screw terminals or bananas
PROTECTION	Temperature, short circuit and overload
POWER SUPPLY	230 V AC, 90 W
DIMENSIONS	250 x 90 x 276 mm depth
ACCESSORIES	FM antenna cable Batteries for remote control

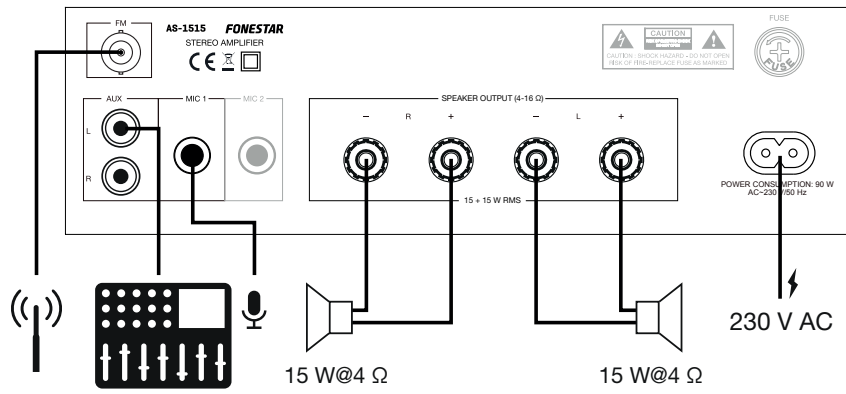
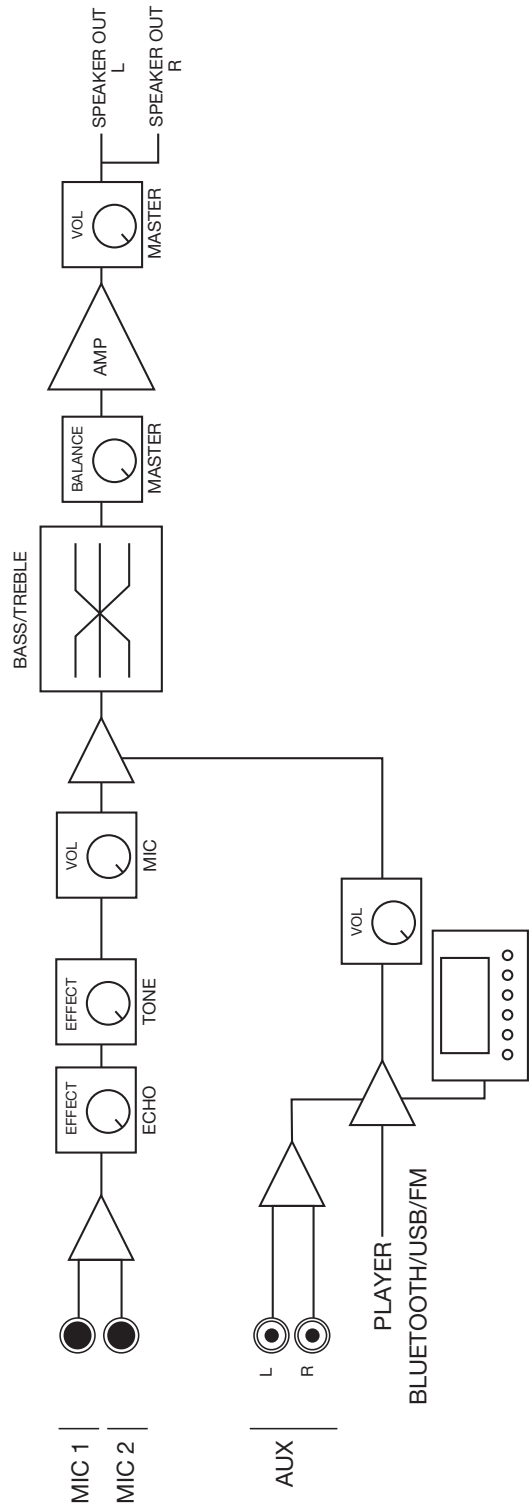
EN

SIMPLIFIED EU DECLARATION OF CONFORMITY

FONESTAR SISTEMAS S.A. hereby declares that the Hi-Fi stereo amplifier AS-1515 complies with the Directive 2014/53/EU.

The complete text of the EU Declaration of Conformity is available at the following internet address:

fonestar.com/AS-1515

DESCRIPCIÓN

- Nuevo amplificador con diseño exclusivo de FONESTAR, gran fiabilidad y precisión durante la reproducción.
- Un acabado excepcional con un frontal de aluminio cepillado y pantalla LCD de alto contraste y visibilidad.
- Diseño elegante y práctico, integrable en cualquier mobiliario, ya sea para uso doméstico o profesional.
- Multitud de opciones de reproducción (Bluetooth®, USB/MP3 y FM) y entradas de audio auxiliar que lo hacen muy versátil y adaptable.
- Dos entradas de micrófonos para usarlo como Karaoke y cantar sobre tus canciones preferidas.

CONTROLES Y FUNCIONES

PANEL FRONTAL

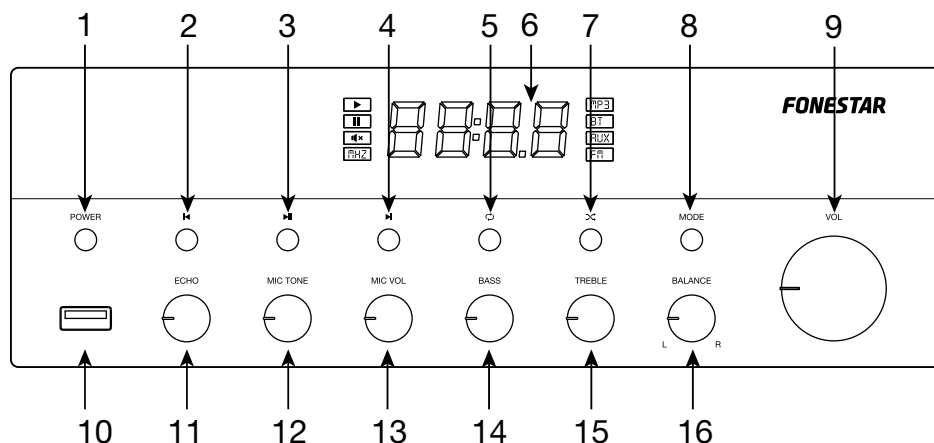

- 1.- **POWER:** botón de encendido/apagado del amplificador.
- 2.- **M:** pulsación larga disminuye volumen del reproductor. Una pulsación corta, en modo Bluetooth® o USB pasa a la anterior pista de audio; en modo FM pasa a la frecuencia memorizada anterior.
- 3.- **▶||:** en modo Bluetooth® o USB inicia/pausa la reproducción de audio; en modo FM, realiza la memorización automática de todas las frecuencias que se detectan con una calidad de señal suficiente.
- 4.- **▶:** pulsación larga aumenta volumen del reproductor. Una pulsación corta, en modo Bluetooth® o USB pasa a la siguiente pista de audio; en modo FM pasa a la frecuencia memorizada siguiente.
- 5.- **↻:** en modo USB, permite seleccionar el modo de repetición: ALL (TODO), ONE (UNA).
- 6.- Pantalla de información del reproductor.
- 7.- **∞:** en modo USB, activa la reproducción aleatoria (RAND).
- 8.- **MODE:** pulsaciones cortas de este botón permite cambiar el modo en el reproductor para elegir la fuente de audio deseada: Bluetooth®, auxiliar, radio FM o dispositivo USB.
- 9.- **VOL:** control de volumen de la salida de altavoces.
- 10.- Puerto USB para la reproducción de archivos de audio.
- 11.- **ECHO:** control que añade un efecto eco o de reverberación sobre la señal de los micrófonos MIC 1 y MIC 2.
- 12.- **MIC TONE:** ajusta la ecualización de las señales MIC 1 y MIC 2, permitiendo realzar o atenuar frecuencias para mejorar el sonido.
- 13.- **MIC VOL:** control que regula el volumen de las entradas de micrófono MIC 1 y MIC 2.
- 14.- **BASS:** atenúa/refuerza las frecuencias graves.
- 15.- **TREBLE:** atenúa/refuerza las frecuencias agudas.
- 16.- **BALANCE:** permite ajustar el sonido para obtener un resultado equilibrado dando más énfasis al canal L o R en la señal de salida.

PANEL TRASERO

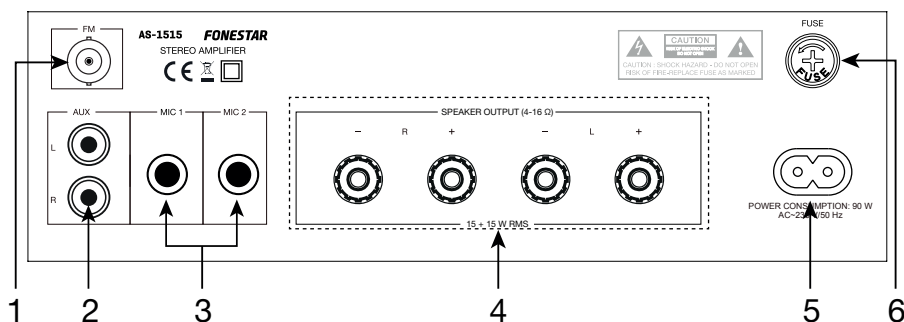

- 1.- **FM:** entrada de antena para el sintonizador digital FM.
- 2.- **AUX:** entrada de línea estéreo para la conexión de dispositivos de audio como mesas de mezclas, ordenadores, reproductores, etc. Conectores 2 x RCA.
- 3.- **MIC 1, MIC 2:** entradas de micrófono, conectores jack 6'3 mm balanceado.
- 4.- **SPEAKER OUTPUT:** salida estéreo de 15 + 15 W RMS para la conexión de altavoces de baja impedancia 4-16 Ω . Terminales roscados o bananas.
- 5.- Zócalo de alimentación CA.
- 6.- **FUSE:** portafusibles.

MANDO A DISTANCIA

- 1.- : botón de encendido/StandBy del reproductor.
- 2.- **CH-/CH+:** en modo radio, una pulsación corta permite pasar a la anterior/siguiente emisora memorizada.
- 3.- **◀▶:** en modo Bluetooth®, USB y SD, permite pasar a la anterior/siguiente pista de audio; en modo radio, una pulsación corta permite hacer un ajuste fino decrementando/incrementando la frecuencia en 0'1 MHz.
- 4.- **VOL-/VOL+:** permiten aumentar/disminuir el volumen del reproductor.
- 5.- **0-9:** botones numéricos. En modo USB, selección directa para reproducir una pista de audio determinada. En modo radio, permiten seleccionar las emisoras almacenadas en la memoria.
- 6.- : en modo USB, permite seleccionar el modo de repetición: RAND (ALEATORIO), ONE (UNA) O ALL (TODO).
- 7.- **MODE:** permite cambiar de modo de funcionamiento entre: Bluetooth®, USB, AUX y radio FM.
- 8.- **EQ:** en modo Bluetooth® o USB permite cambiar entre las diferentes ecualizaciones existentes (EQ 0-5).
- 9.- **▶||:** en modo Bluetooth® o USB inicia/pausa la reproducción de audio; en modo FM, realiza la memorización automática de todas las frecuencias que se detectan con una calidad de señal suficiente; en modo AUX, silencia la salida del audio.

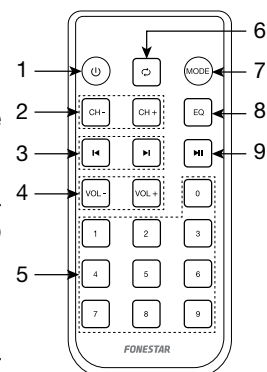

FUNCIONAMIENTO

PRIORIDAD DE LAS ENTRADAS

Las entradas de micrófono MIC 1 y MIC 2 se reproducirán siempre, independientemente del modo seleccionado. Ambas entradas de micrófono disponen de un control de volumen y 2 controles de efectos. Estas entradas de micrófono se reproducen junto a la fuente de audio seleccionada sin atenuarla.

REPRODUCTOR

Para reproducir el audio por Bluetooth®, del dispositivo USB, la entrada AUX o del sintonizador de radio FM deberá seleccionar el modo mediante el botón MODE.



MODO Bluetooth®

- Seleccione el modo Bluetooth®. La pantalla mostrará BLUE.
- Abra la pantalla de configuración de Bluetooth® de su smartphone o tablet para vincular el amplificador. Busque y seleccione el dispositivo FONESTAR y vincúlese a él. El amplificador reproducirá un 3 tonos.
NOTA: este amplificador recuerda el último dispositivo conectado. Por lo que, si es el mismo dispositivo, no necesitará realizar este el proceso de vinculación.
- Seleccione la música en su smartphone/tablet e inicie la reproducción.
- Asegúrese de que su smartphone/tablet tiene un volumen suficiente para poder ser escuchado a través de los altavoces. De este modo, podrá controlar el volumen desde el propio amplificador con posterioridad sin tener que manipular ningún otro equipo.
- Pulse **◀▶** para cambiar de canción o **▶||** para detener/reanudar la reproducción.

NOTA: este modo le permite cambiar la ecualización.

MODO USB

- Seleccione el modo USB si el dispositivo USB ya está insertado o inserte el dispositivo para activar el modo automáticamente. La pantalla mostrará 4 dígitos con el número de pista (0001) y después el tiempo de reproducción (00:00).
 - Pulse **◀▶** para cambiar de canción o **▶||** para detener/reanudar la reproducción.
- NOTA:** este modo le permite cambiar el modo de reproducción y la ecualización.

MODO AUX

- Conecte el dispositivo mediante la entrada estéreo AUX (en el frontal del equipo) y seleccione el modo AUX. La pantalla mostrará AUX.
- Active el dispositivo de audio (reproductor, mesa de mezclas, PC, smartphone, etc.) conectado e inicie la reproducción.
- Asegúrese de que la señal de su dispositivo de audio tiene un volumen suficiente para poder ser escuchado a través de los altavoces. De este modo, podrá controlar el volumen desde el propio amplificador con posterioridad sin tener que manipular ningún otro equipo.

MODO FM

- Seleccione el modo FM. La pantalla mostrará la frecuencia sintonizada (00.0).
NOTA: para utilizar este modo deberá conectar una antena en el panel posterior FM.
- Realice una sintonización automática de las emisoras para empezar a utilizar este modo realizando una pulsación larga del botón **▶||**.
Una vez haya terminado podrá seleccionar la emisora que desee escuchar entre las sintonizadas con **◀▶** en el panel frontal o CH-/CH+ del mando a distancia.

CONEXIÓN

IMPORTANTE: refrigere el amplificador correctamente. Para ello, asegúrese que el lugar donde está instalado tiene acceso a un flujo de aire y que las ranuras del chasis están libres de obstáculos.

- Con el amplificador apagado conecte todas las fuentes de audio. Si va a hacer uso del sintonizador FM se recomienda conectar una antena de recepción FM.
- Conecte los altavoces de baja impedancia a la salida de altavoces.

IMPORTANTE: para un correcto funcionamiento y aprovechamiento de las prestaciones del equipo utilice la potencia, impedancia y límites de frecuencia adecuados. Antes de proceder a la conexión con otros equipos tenga en cuenta las condiciones necesarias en una instalación de BAJA IMPEDANCIA. Puede encontrar más información en:

fonestar.com/downloads/install_fonestar_es.pdf

- Revise que los controles de volumen y ganancia están al mínimo, conecte el amplificador a la alimentación.
- Encienda el amplificador.
- Seleccione la entrada de audio mediante el botón MODE.
- Por último, regule todos los controles de volumen y ecualización (BASS y TREBLE).



DIAGRAMA DE BLOQUES



ESPECIFICACIONES TÉCNICAS

	AS-1515
CARACTERÍSTICAS	Amplificador estéreo Hi-Fi. Receptor Bluetooth 5.0. Reproductor USB. Radio FM. Entradas de micrófono con eco y tono. Panel de aluminio. Mando a distancia para reproductor.
POTENCIA	15 + 15 W RMS a 4 Ω
RESPUESTA	20-20.000 Hz
RELACIÓN SEÑAL/RUIDO	>70 dB
DISTORSIÓN	Armónica: < 0'5% a 1 kHz
ENTRADAS	1 auxiliar, 2 x RCA, 17.000 Ω 220 mV RMS 2 micros balanceados, jack 6'3 mm, 900 Ω 9 mV RMS
SALIDAS	Altavoces: Main L/R, 4-16 Ω terminales roscados o bananas
PROTECCIONES	Temperatura, cortocircuito y sobrecarga
ALIMENTACIÓN	230 V CA, 90 W
MEDIDAS	250 x 90 x 276 mm fondo
ACCESORIOS	Cable de antena FM Pilas para el mando a distancia

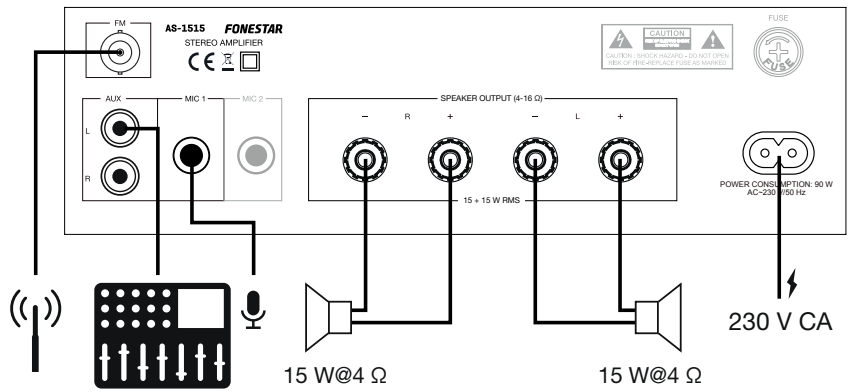
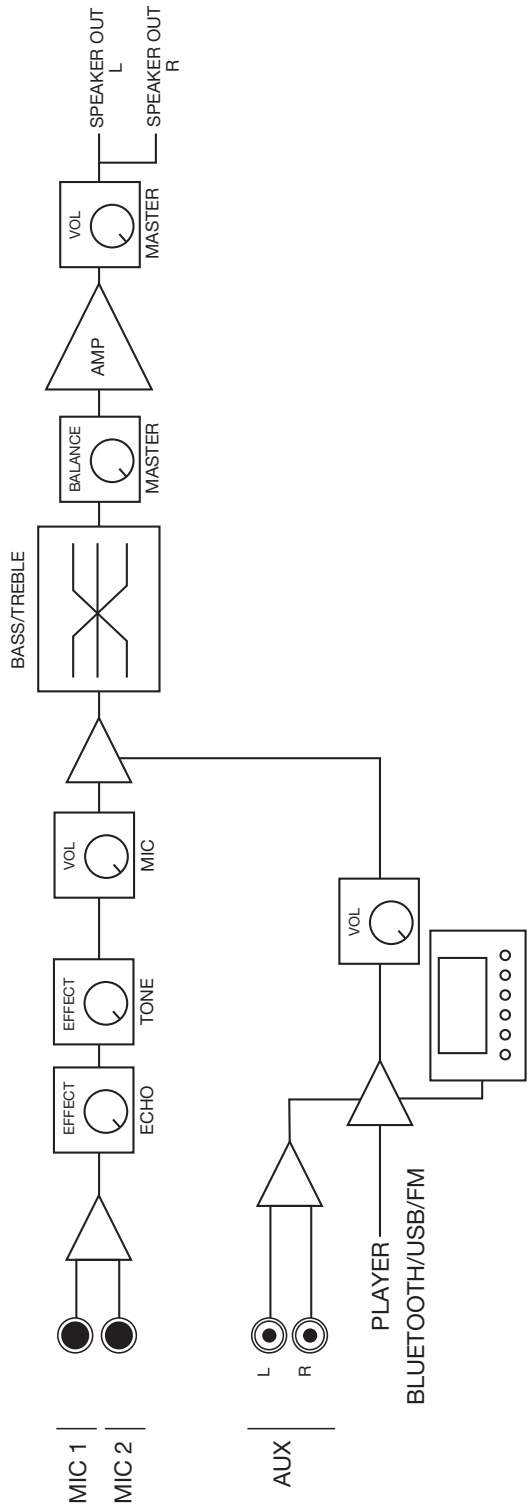
ES

DECLARACIÓN UE DE CONFORMIDAD SIMPLIFICADA

Por la presente, FONESTAR SISTEMAS S.A. declara que el amplificador estéreo Hi-Fi AS-1515 es conforme con la Directiva 2014/53/UE. El texto completo de la declaración UE de conformidad está disponible en la dirección internet siguiente:

fonestar.com/AS-1515

DESCRIPTION

- Nouvel amplificateur avec un design exclusif FONESTAR, grande fiabilité et précision lors de la lecture.
- Finition exceptionnelle avec un panneau frontal en aluminium brossé et un écran LCD à haut contraste et haute visibilité.
- Design élégant et pratique, s'intègre à tous les meubles, que ce soit pour un usage domestique ou professionnel.
- Une multitude d'options de lecture (Bluetooth®, USB/MP3 et FM) et d'entrées audio auxiliaires le rendent très polyvalent et adaptable.
- Deux entrées micro pour l'utiliser comme karaoké et chanter sur vos chansons préférées.

CONTRÔLES ET FONCTIONS

PANNEAU AVANT

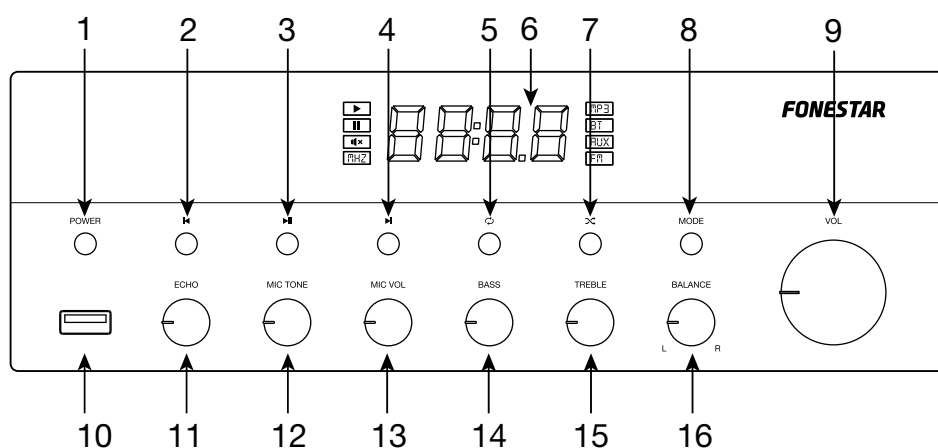

- 1.- **POWER** : bouton de mise en marche/stop de l'amplificateur.
- 2.- **◀** : une pression longue baisse le volume du lecteur. Une pression courte en mode Bluetooth® ou USB permet de passer à la piste audio précédente ; en mode FM, elle permet de passer à la fréquence mémorisée précédente.
- 3.- **▶||** : en mode Bluetooth® ou USB, lecture/arrêt de l'audio ; en mode FM, mémorisation automatique de toutes les fréquences détectées avec une qualité de signal suffisante.
- 4.- **▶** : une pression longue augmente le volume du lecteur. Une pression courte en mode Bluetooth® ou USB permet de passer à la piste audio suivante; en mode FM, elle permet de passer à la fréquence mémorisée suivante.
- 5.- **↻** : en mode USB, permet de sélectionner le mode de répétition : ONE (UNE) OU ALL (TOUTES).
- 6.- Écran d'information du lecteur.
- 7.- **∞** : en mode USB, active la lecture aléatoire (RAND).
- 8.- **MODE** : de courtes pressions sur ce bouton vous permettent de changer le mode du lecteur pour choisir la source audio désirée : Bluetooth®, auxiliaire, radio FM ou dispositif USB.
- 9.- **VOL**: control de volumen de la salida de altavoces.
- 10.- Port USB pour la lecture de fichiers audio.
- 11.- **ECHO** : contrôle qui ajoute un effet d'écho ou de réverbération au signal des microphones MIC 1 et MIC 2.
- 12.- **MIC TONE** : règle l'égalisation des signaux MIC 1 et MIC 2, ce qui permet d'augmenter ou d'atténuer les fréquences pour améliorer le son.
- 13.- **MIC VOL** : réglage du volume pour les entrées microphones MIC 1 et MIC 2.
- 14.- **BASS** : renforce/atténue les fréquences graves.
- 15.- **TREBLE** : renforce/atténue les fréquences aigus.
- 16.- **BALANCE** : permet d'ajuster le son pour obtenir un résultat équilibré en donnant plus d'importance au canal L ou R dans le signal de sortie.

PANEL TRASERO

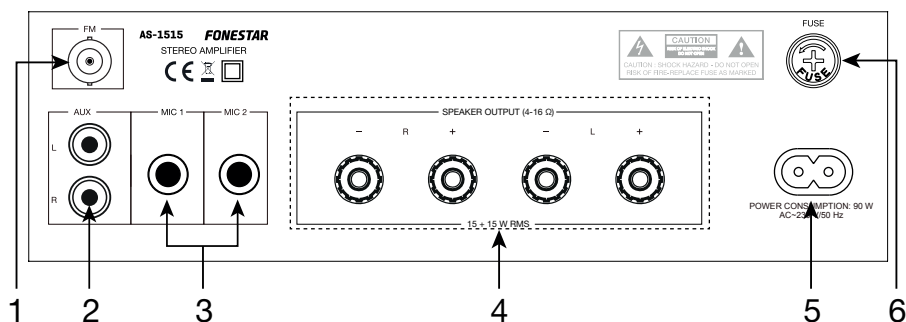

- 1.- **FM** : entrée d'antenne pour le tuner numérique FM.
- 2.- **AUX** : entrée ligne stéréo pour la connexion d'appareils audio tels que consoles de mixage, ordinateurs, lecteurs, etc. Connecteurs 2 x RCA.
- 3.- **MIC 1, MIC 2** : entrée microphone, connecteur jack 6'3 mm symétrique.
- 4.- **SPEAKER OUTPUT** : sortie stéréo 15 + 15 W RMS pour la connexion de haut-parleurs 4-16 Ω à basse impédance. Bornes à vis ou bananes.
- 5.- Prise de courant alternatif.
- 6.- **FUSE** : porte-fusible.

MANDO A DISTANCIA

- 1.- : bouton de mise en marche/StandBy du lecteur.
- 2.- **CH-/CH+** : en mode radio, une pression courte permet de passer à la station précédente/suivante mémorisée.
- 3.- : en mode Bluetooth®, USB et SD, permet de passer à la piste audio précédente/suivante; en mode radio, une pression courte permet d'affiner le réglage en diminuant/augmentant la fréquence en 0'1 MHz.
- 4.- **VOL-/VOL+** : permet de diminuer/augmenter le volume du lecteur.
- 5.- **0-9** : touches numériques. En mode USB , sélection directe d'une piste audio spécifique. En mode radio, ils permettent de sélectionner les stations en mémoire.
- 6.- : en mode USB, permet de sélectionner le mode de répétition : RAND (ALEATOIRE), ONE (UNE) OU ALL (TOUTES).
- 7.- **MODE** : permet de changer de mode de fonctionnement entre : Bluetooth®, USB, AUX et radio FM.
- 8.- **EQ** : en mode Bluetooth® ou USB permet de passer d'une égalisation existante à l'autre (EQ 0-5)
- 1.- : en mode Bluetooth® ou USB, lecture/arrêt de l'audio ; en mode FM, mémorisation automatique de toutes les fréquences détectées avec une qualité de signal suffisante, en mode AUX, coupe la sortie audio.

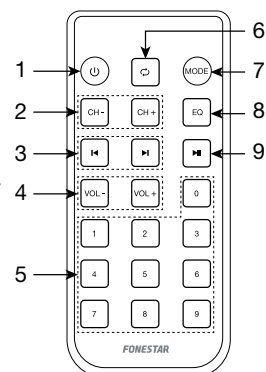

FONCTIONNEMENT

PRIORITÉ DES ENTRÉES

Les entrées microphones MIC 1 et MIC 2 sont toujours reproduites, quelle que soit le mode sélectionnée. Les deux entrées microphones sont dotées d'une commande de volume et de deux commandes d'effet. Ces entrées microphones jouent avec la source audio sélectionnée sans l'atténuer.

REPRODUCTOR

Pour lire des fichiers audio à partir de Bluetooth®, d'un périphérique USB, d'une entrée AUX ou d'un tuner radio FM, vous devez sélectionner le mode avec le bouton MODE.



MODE Bluetooth®

- Sélectionnez le mode Bluetooth®. L'écran affiche BLUE.
- Ouvrez l'écran des paramètres Bluetooth® sur votre smartphone ou votre tablette pour coupler l'amplificateur. Recherchez et sélectionnez l'appareil FONESTAR et appairez-le. L'amplificateur émet 3 tonalités.

N.B. : cet amplificateur se souvient du dernier appareil connecté. Par conséquent, s'il s'agit du même appareil, vous n'aurez pas besoin d'effectuer ce processus d'appairage.

- Sélectionnez la musique sur votre smartphone/tablette et lancez la lecture.
- Assurez-vous que votre smartphone/tablette est un volume suffisamment fort pour être écouté dans les haut-parleurs. De cette façon, vous pouvez contrôler ultérieurement le volume à partir de l'amplificateur lui-même, sans avoir à manipuler d'autres équipements.
- Appuyez sur **⏮** pour changer la chanson ou **⏸** pour stopper/relancer la lecture.

N.B. : ce mode permet de modifier l'égalisation.

MODE USB

- Sélectionnez le mode USB si le périphérique USB est déjà inséré ou insérez le périphérique pour activer le mode automatiquement. L'écran affiche 4 chiffres avec le numéro de la piste (0001) et le temps de lecture (00:00).
- Appuyez sur **⏮** pour changer la chanson ou **⏸** pour stopper/relancer la lecture.

N.B. : ce mode permet de modifier le mode de lecture et l'égalisation.

MODE AUX

- Connectez l'appareil via l'entrée stéréo AUX (à l'avant de l'appareil) et sélectionnez le mode AUX. L'écran affiche AUX.
- Activez le périphérique audio (lecteur, mixeur, PC, smartphone, etc.) connecté et lancez la lecture.
- Assurez-vous que votre signal de votre appareil audio est un volume suffisamment fort pour être écouté dans les haut-parleurs. De cette façon, vous pouvez contrôler ultérieurement le volume à partir de l'amplificateur lui-même, sans avoir à manipuler d'autres équipements.

MODE FM

- Sélectionnez le mode FM. L'écran affichera la fréquence syntonisée (00.0).
- **N.B.** : pour utiliser ce mode, vous devrez connecter une antenne sur le panneau arrière FM.
- Effectuez un réglage automatique des stations pour commencer à utiliser ce mode avec une pression longue sur le bouton **▶**.
- Une fois que vous avez terminé, vous pouvez sélectionner la station que vous souhaitez écouter parmi celles qui sont syntonisées avec **⏮** sur le panneau avant ou CH-/CH+ de la télécommande.

CONNEXION

IMPORTANT : refroidir correctement l'appareil. Pour ce faire, assurez-vous que le site d'installation dispose d'un accès au flux d'air et que les fentes du châssis sont libres de toute obstruction.

- Lorsque l'amplificateur est éteint, connectez toutes les sources audio. Si vous comptez utiliser la radio FM, vous devez connecter une antenne de réception FM.
- Connectez les haut-parleurs basse impédance à la sortie des haut-parleurs.

IMPORTANT : pour le bon fonctionnement et les performances de l'équipement, utilisez les limites de puissance, d'impédance et de fréquence appropriées. Avant de raccorder d'autres équipements, veuillez noter les conditions requises pour une installation à BASSE IMPÉDANCE. Pour plus d'information :

fonestar.com/downloads/install_fonestar_fr.pdf

- Vérifiez que les commandes de volume et de gain sont réglées au minimum, connectez l'amplificateur à l'alimentation électrique.
- Allumez l'amplificateur.
- Sélectionnez l'entrée audio à l'aide du bouton MODE.
- Enfin, réglez toutes les commandes de volume et d'égalisation (BASS et TREBLE) et BALANCE.



DIAGRAMME FONCTIONNEL



SPÉCIFICATIONS TECHNIQUES

	AS-1515
CARACTÉRISTIQUES	Amplificateur stéréo Hi-Fi. Récepteur Bluetooth 5.0. Lecteur USB. Radio FM. Entrées microphone avec écho et tonalité. Panneau en aluminium. Télécommande pour joueur.
PUISSANCE	15 + 15 W RMS à 4 Ω
RÉPONSE	20-20.000 Hz
RAPPORT SIGNAL/BRUIT	>70 dB
DISTORSION	Harmonica : < 0'5% à 1 kHz
ENTRÉES	1 auxiliaire, 2 x RCA, 17.000 Ω 220 mV RMS 2 micros symétriques, jack 6'3 mm, 900 Ω 9 mV RMS
SORTIES	Hauts-parleurs : main L/R, 4-16 Ω terminaux filetés ou bananes
PROTECTIONS	Température, court-circuit et surcharge
ALIMENTATION	230 V CA, 90 W
DIMENSIONS	250 x 90 x 276 mm profondeur
ACCÉSSOIRES	Câble d'antenne FM Piles pour télécommande

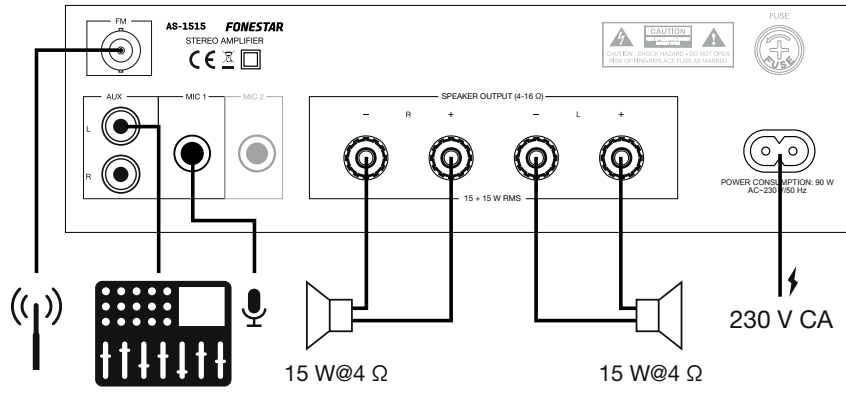
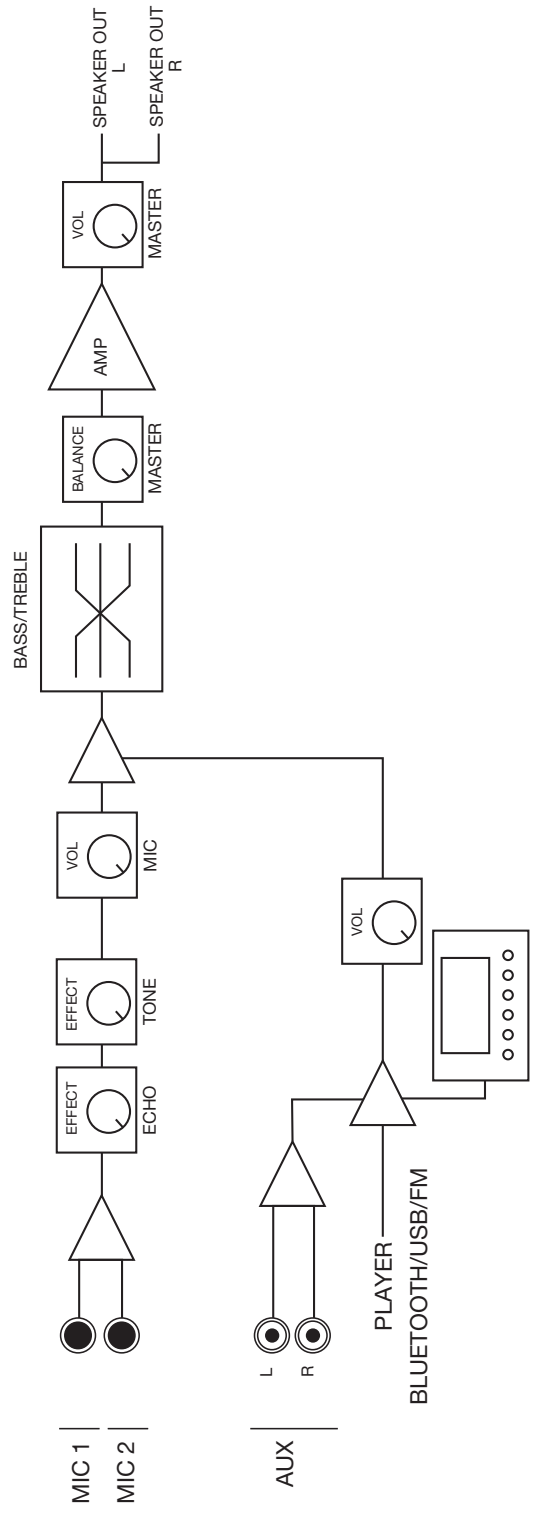
FR

DÉCLARATION UE DE CONFORMITÉ SIMPLIFIÉE

FONESTAR SISTEMAS S.A. déclare que l'amplificateur stéréo Hi-Fi AS-1515 est conforme à la Directive 2014/53/UE.

Le texte complet de la déclaration UE de conformité est disponible à l'adresse internet suivante:

fonestar.com/AS-1515

DESCRIÇÃO

- Novo amplificador com design exclusivo da FONESTAR, grande fiabilidade e precisão durante a reprodução.
- Um acabamento excepcional com parte frontal em alumínio escovado e ecrã LCD de alto contraste e visibilidade.
- Design elegante e prático, integrável em qualquer mobília, seja para uso doméstico ou profissional.
- Múltiplas opções de reprodução (Bluetooth®, USB/MP3 e FM) e entradas de áudio auxiliares que o tornam muito versátil e adaptável.
- Duas entradas de microfone para o usar como Karaoke e cantar as suas músicas favoritas.

CONTROLOS E FUNÇÕES

PAINEL FRONTAL

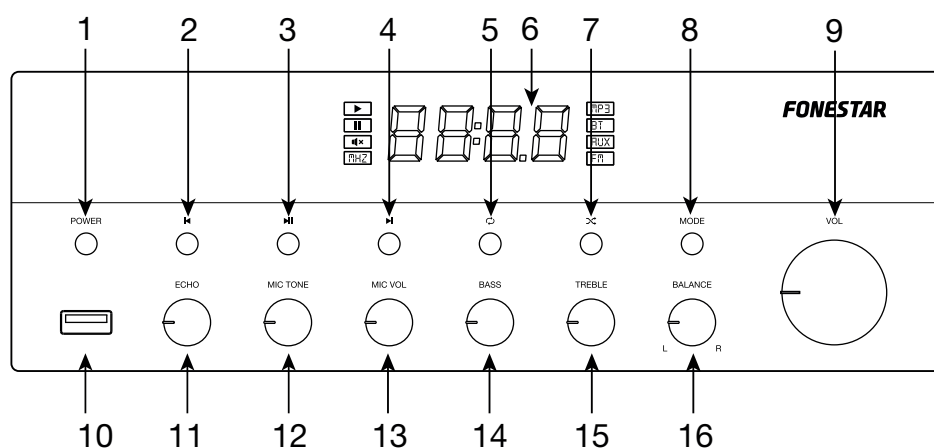

- 1.- **POWER**: botão para ligar/desligar o amplificador.
- 2.- **◀**: um toque prolongado diminui o volume do reproduzidor. Um toque rápido em modo de Bluetooth® ou USB passa para a faixa de áudio anterior; em modo de FM passa para a frequência memorizada anterior.
- 3.- **▶**: em modo de Bluetooth® ou USB inicia/pausa a reprodução de áudio; em modo de FM efetua a memorização automática de todas as frequências que sejam detetadas com qualidade de sinal suficiente.
- 4.- **▶**: um toque prolongado aumenta o volume do reproduzidor. Um toque rápido em modo de Bluetooth® ou USB passa para a faixa de áudio seguinte; em modo de FM passa para a frequência memorizada seguinte.
- 5.- **↻**: em modo de USB permite selecionar o modo de repetição: ONE (UMA) OU ALL (TUDO).
- 6.- Ecrã de informação do reproduzidor.
- 7.- **⌘**: em modo de USB ativa a reprodução aleatória (RAND).
- 8.- **MODE**: toques rápidos neste botão permitem mudar o modo no reproduzidor para escolher a fonte de áudio desejada: Bluetooth®, auxiliar, rádio FM ou dispositivo USB.
- 9.- **VOL**: controlo de volume da saída de auscultadores.
- 10.- Porta USB para reproduzir ficheiros de áudio.
- 11.- **ECHO**: controlo que adiciona um efeito eco ou de reverberação ao sinal dos microfones MIC 1 e MIC 2.
- 12.- **MIC TONE**: regula a equalização dos sinais MIC 1 e MIC 2, permitindo realçar ou atenuar frequências para melhorar o som.
- 13.- **MIC VOL**: controlo que regula o volume das entradas de microfone MIC 1 e MIC 2.
- 14.- **BASS**: atenua/reforça as frequências graves.
- 15.- **TREBLE**: atenua/reforça as frequências agudas.
- 16.- **BALANCE**: permite regular o som para obter um resultado equilibrado dando mais ênfase ao canal L ou R no sinal de saída.

PAINEL POSTERIOR

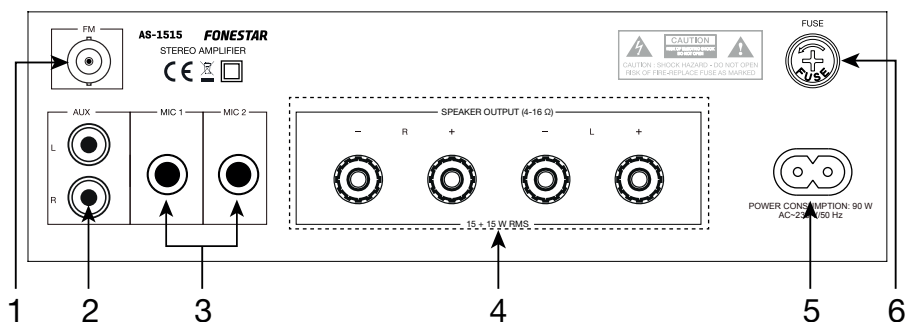

- 1.- **FM**: entrada de antena para o sintonizador digital FM.
- 2.- **AUX**: entrada de linha estéreo para ligar dispositivos de áudio como mesas de misturas, computadores, reprodutores, etc. Conectores 2 x RCA.
- 3.- **MIC 1, MIC 2**: entradas de microfone, conectores jack 6,3 mm balanceado.
- 4.- **SPEAKER OUTPUT**: saída estéreo de 15 + 15 W RMS para ligar colunas de baixa impedância 4-16 Ω. Terminais de rosca ou banana.
- 5.- Tomada de alimentação CA.
- 6.- **FUSE**: porta-fusíveis.

COMANDO À DISTÂNCIA DO REPRODUTOR

- 1.- : botão de ativação/StandBy do reprodutor.
- 2.- **CH-/CH+**: em modo de rádio um toque rápido permite passar para a seguinte/seguite emissora memorizada.
- 3.- **◀/▶**: em modo de Bluetooth®, USB e SD permite passar para a faixa de áudio anterior/seguite; em modo de rádio um toque rápido permite fazer um ajuste preciso da frequência com incrementos/decrementos de 0,1 MHz.
- 4.- **VOL-/VOL+**: permitem aumentar/diminuir o volume do reprodutor.
- 5.- **0-9**: botões numéricos. Em modo de USB, seleção direta para reproduzir uma faixa de áudio específica. Em modo de rádio permitem selecionar as emissoras guardadas na memória.
- 6.- : em modo de USB permite selecionar o modo de repetição: RAND (ALEATÓRIO), ONE (UMA) OU ALL (TUDO).
- 7.- **MODE**: permite alterar o modo de funcionamento de entre: Bluetooth®, USB, AUX e rádio FM.
- 8.- **EQ**: em modo de Bluetooth® ou USB permite alternar entre as diferentes equalizações existentes (EQ 0-5).
- 9.- **▶||**: em modo de Bluetooth® ou USB inicia/pausa a reprodução de áudio; em modo de FM efetua a memorização automática de todas as frequências que sejam detetadas com qualidade de sinal suficiente; em modo de AUX silencia a saída do áudio.

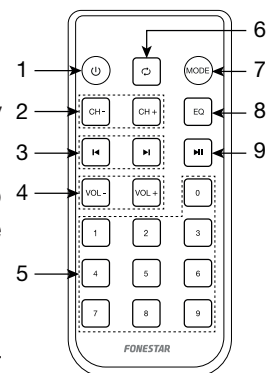

FUNCIONAMENTO

PRIORIDADE DAS ENTRADAS

As entradas de microfone MIC 1 e MIC 2 serão sempre reproduzidas, independentemente do modo selecionado. Ambas as entradas de microfone dispõem de um controlo de volume e de 2 controlos de efeitos. Estas entradas de microfone são reproduzidas em conjunto com a fonte de áudio selecionada sem a atenuar.

REPRODUTOR

Para reproduzir o áudio por Bluetooth® do dispositivo USB, da entrada AUX ou do sintonizador de rádio FM, deve selecionar o modo com o botão MODE.

MODE



MODO Bluetooth®

- Selecione o modo Bluetooth®. O ecrã irá apresentar BLUE.
- Abra o ecrã de configuração de Bluetooth® do seu smartphone ou tablet para emparelhar o amplificador. Pesquise e selecione o dispositivo FONESTAR e emparelhe os dois. O amplificador irá reproduzir 3 tons.
NOTA: este amplificador memoriza o último dispositivo ligado. Pelo que, se for o mesmo dispositivo, não será necessário repetir este processo de emparelhamento.
- Selecione a música no seu smartphone/tablet e inicie a reprodução.
- Certifique-se de que o volume do seu smartphone/tablet é suficiente para poder ser ouvido através das colunas. Deste modo, agora poderá controlar o volume a partir do próprio amplificador sem ter de manipular mais nenhum equipamento.
- Pressione **◀▶** para mudar de faixa ou **▶||** para parar/retomar a reprodução.
NOTA: este modo permite alterar a equalização.

MODO USB

- Selecione o modo USB se o dispositivo USB já estiver introduzido, ou introduza o dispositivo para ativar o modo automaticamente. O ecrã irá apresentar 4 dígitos com o número de faixa (0001) e depois o tempo de reprodução (00:00).
- Pressione **◀▶** para mudar de faixa ou **▶||** para parar/retomar a reprodução.
NOTA: este modo permite alterar o modo de reprodução e a equalização.

MODO AUX

- Ligue o dispositivo usando a entrada estéreo AUX (no painel frontal do equipamento) e selecione o modo AUX. O ecrã irá apresentar AUX.
- Ative o dispositivo de áudio (reprodutor, mesa de mistura, PC, smartphone, etc.) ligado e inicie a reprodução.
- Certifique-se de que o sinal do seu dispositivo de áudio tem volume suficiente para poder ser ouvido através das colunas. Deste modo, agora poderá controlar o volume a partir do próprio amplificador sem ter de manipular mais nenhum equipamento.

MODO FM

- Selecione o modo FM. O ecrã irá apresentar a frequência sintonizada (00.0).
NOTA: para utilizar este modo deve ligar uma antena no painel posterior FM.
- Efetue uma sintonização automática das emissoras para começar a utilizar este modo pressionando prolongadamente o botão **▶||**.
- Quando terminar poderá selecionar a emissora que deseja ouvir de entre todas as sintonizadas com **◀▶** no painel frontal ou CH-/CH+ do comando à distância.

LIGAÇÃO

IMPORTANTE: o amplificador deve ser refrigerado corretamente. Para tal, certifique-se de que o local de instalação tem acesso a um fluxo de ar constante e que os orifícios do chassis estão desimpedidos.

- Com o amplificador desativado, ligue todas as fontes de áudio. Se planear usar o sintonizador FM, é recomendado ligar uma antena de receção FM.
- Ligue as colunas de baixa impedância à saída de colunas.

IMPORTANTE: para o correto funcionamento e usufruto das funcionalidades do equipamento, utilize a potência, impedância e limites de frequência adequados. Antes de proceder à ligação com outros equipamentos, tenha em atenção as condições necessárias a uma instalação de BAIXA IMPEDÂNCIA. Pode encontrar mais informação em:

fonestar.com/downloads/install_fonestar_pt.pdf

- Confirme que os controlos de volume e ganho estão no mínimo e ligue o amplificador à alimentação.
- Ative o amplificador.
- Selecione a entrada de áudio usando o botão MODE.
- Por último, regule todos os controlos de volume, equalização (BASS e TREBLE) e BALANCE.



DIAGRAMA DE BLOCOS



ESPECIFICAÇÕES TÉCNICAS

	AS-1515
CARACTERÍSTICAS	Amplificador estéreo Hi-Fi. Recetor Bluetooth 5.0. Reprodutor USB. Rádio FM. Entradas de microfone com eco e tom. Painel de alumínio. Comando à distância para reprodutor.
POTÊNCIA	15 + 15 W RMS a 4 Ω
RESPOSTA	20-20.000 Hz
RELAÇÃO SINAL/RUÍDO	>70 dB
DISTORÇÃO	Harmónica: < 0,5% a 1 kHz
ENTRADAS	1 auxiliar, 2 x RCA, 17.000 Ω 220 mV RMS 2 micros balanceados, jack 6,3 mm, 900 Ω 9 mV RMS
SALIDAS	Altifalantes: main L/R, 4-16 Ω terminais de rosca ou banana
PROTEÇÕES	Temperatura, curto-circuito e sobrecarga
ALIMENTAÇÃO	230 V CA, 90 W
MEDIDAS	250 x 90 x 276 mm de profundidade
ACESSÓRIOS	Cabo da antena FM Pilhas para comando à distância

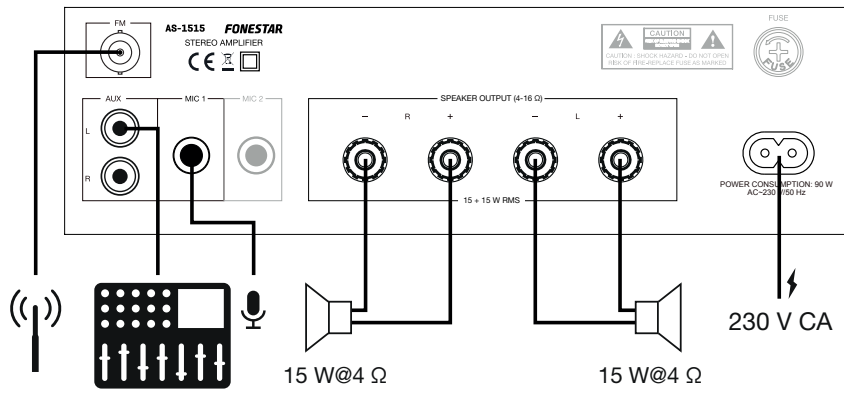
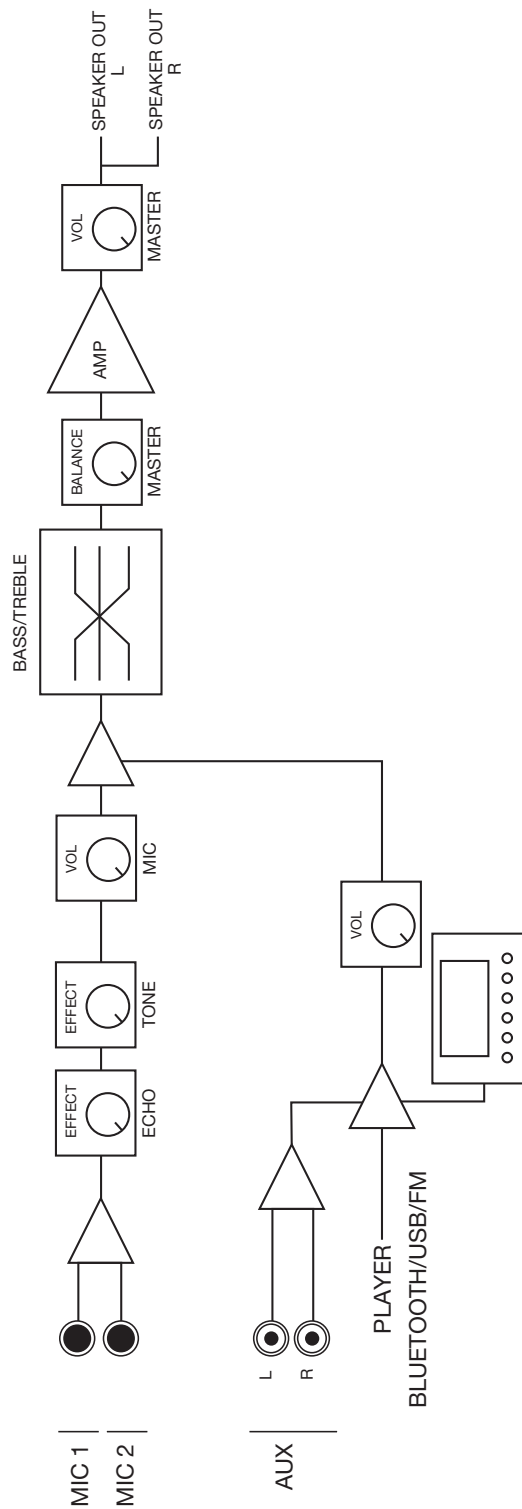
PT

DECLARAÇÃO UE DE CONFORMIDADE SIMPLIFICADA

A abaixo assinada, FONESTAR SISTEMAS S.A. declara que o amplificador estéreo Hi-Fi AS-1515 está em conformidade com a Diretiva 2014/53/UE.

O texto integral da declaração de conformidade está disponível no seguinte endereço de internet:

fonestar.com/AS-1515

www.fonestar.com