

eurolite®
LED GF-100
Gobo Flower

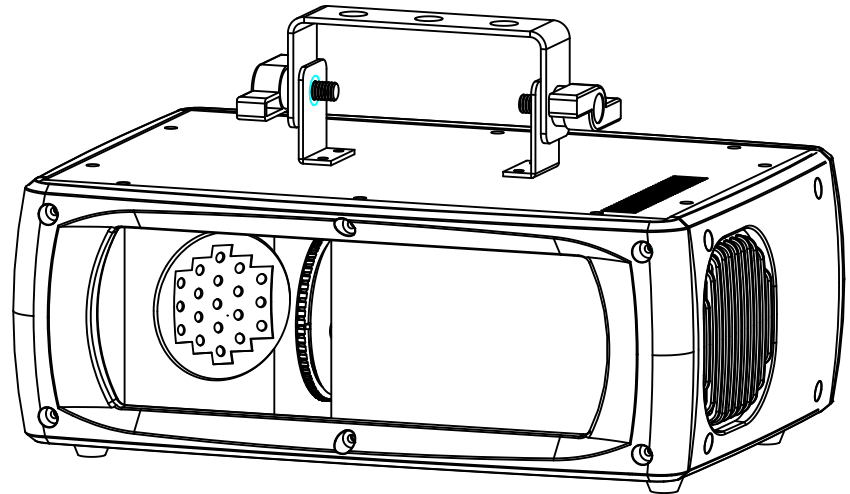

Bedienungsanleitung
User Manual

eurolite®
LED GF-100 Gobo Flower

Lichtstarker Goboflower mit rotierenden, bunten Facettenspiegel und abwechslungsreichen Gobos
Bright gobo flower with rotating, colorful faceted mirror and varied gobos



No. 51918587

www.eurolite.de

Inhaltsverzeichnis / Table of contents

Deutsch

EINFÜHRUNG	3
<i>Produktmerkmale</i>	4
SICHERHEITSHINWEISE	5
GERÄTEBESCHREIBUNG	7
INSTALLATION	8
ANSCHLÜSSE	9
<i>DMX512-Ansteuerung</i>	9
<i>Drahtlose DMX-Übertragung</i>	9
<i>Anschluss ans Netz</i>	10
BEDIENUNG	11
<i>Bedientasten</i>	11
<i>Menüstruktur</i>	11
<i>Standalone-Betrieb</i>	12
<i>Master/Slave-Betrieb mit mehreren Geräten</i>	12
<i>DMX-Betrieb</i>	13
<i>Funktionen im DMX-Betrieb</i>	14
REINIGUNG UND WARTUNG	16
<i>Sicherungswechsel</i>	16
UMWELTSCHUTZ	16
TECHNISCHE DATEN	17
<i>Zubehör</i>	17

English

INTRODUCTION	18
<i>Product features</i>	19
SAFETY INSTRUCTIONS	20
DESCRIPTION OF THE DEVICE	22
INSTALLATION	23
CONNECTIONS	24
<i>DMX512 control</i>	24
<i>Wireless DMX transmission</i>	24
<i>Connection to the mains</i>	25
OPERATION	26
<i>Operating buttons</i>	26
<i>Menu structure</i>	26
<i>Stand-alone mode</i>	27
<i>Interconnecting several devices (master/slave operation)</i>	27
<i>DMX operation</i>	28
<i>Functions in DMX mode</i>	29
CLEANING AND MAINTENANCE	31
<i>Replacing the fuse</i>	31
PROTECTING THE ENVIRONMENT	31
TECHNICAL SPECIFICATIONS	32
<i>Accessories</i>	32

Diese Bedienungsanleitung gilt für die Artikelnummer / This user manual is valid for the article number:

51918587

Das neueste Update dieser Bedienungsanleitung finden Sie im Internet unter:

You can find the latest update of this user manual on the Internet under:

www.eurolite.de

BEDIENUNGSANLEITUNG

eurolite®

LED GF-100 Gobo Flower



GEFAHR! Elektrischer Schlag durch Kurzschluss

Seien Sie besonders vorsichtig beim Umgang mit gefährlicher Netzspannung. Bei dieser Spannung können Sie einen lebensgefährlichen elektrischen Schlag erhalten. Öffnen Sie das Gerät niemals und schützen Sie es vor Feuchtigkeit und Nässe.



Lesen Sie vor der Verwendung des Geräts diese Bedienungsanleitung. Sie erhalten dadurch wichtige Hinweise für den korrekten Betrieb.

Alle Personen, die mit der Aufstellung, Inbetriebnahme, Bedienung, Wartung und Instandhaltung dieses Gerätes zu tun haben, müssen

- entsprechend qualifiziert sein
- diese Bedienungsanleitung genau beachten
- die Bedienungsanleitung als Teil des Produkts betrachten
- die Bedienungsanleitung während der Lebensdauer des Produkts behalten
- die Bedienungsanleitung an jeden nachfolgenden Besitzer oder Benutzer des Produkts weitergeben
- sich die letzte Version der Anleitung im Internet herunterladen

EINFÜHRUNG

Wir freuen uns, dass Sie sich für eines unserer Produkte entschieden haben. Wenn Sie nachfolgende Hinweise beachten, sind wir sicher, dass Sie lange Zeit Freude an Ihrem Kauf haben werden.

Produktmerkmale

Lichtstarker Goboflower mit rotierenden, bunten Facettenspiegel und abwechslungsreichen Gobos

- 1 leistungsstarke LED 100 W COB (Chip-on-board) kaltweiß (CW)
- Flowerspiegel vervielfältigt die Gobos und lässt sie im Raum tanzen
- Fokus manuell
- Dimmer elektronisch
- Gobo-Effekt; Flower-Effekt; Stroboskop-Effekt
- Goborad mit statischen Gobos, 11 Gobos, Shake-Effekt
- Rainbow-Effekt mit variabler Geschwindigkeit in beide Richtungen
- 10 integrierte Showprogramme
- Die Gerätekühlung erfolgt über Lüfter temperaturgeregelt
- Ansteuerbar über Stand-alone; Musiksteuerung über Mikrofon; Master/Slave Funktion; DMX; QuickDMX über USB (optional); CRMX by LumenRadio über USB (optional); W-DMX by Wireless Solution über USB (optional)
- Flimmerfrei
- DMX Ausfallmodus (Blackout; Hold)
- Mit einem Abstrahlwinkel von 80°
- Mit Montagebügel
- 4 stelliges 7-Segment-LED Display
- Netzeingang und Netzausgang zum einfachen Zusammenschalten von bis zu 8 Geräten
- Für Anwendungsgebiete wie zum Beispiel: Clubs/Tanzschulen; Hochzeit/Gala/Events; Mobile DJ's / Alleinunterhalter; Restaurants, Bars und Hotels
- Einsatzmöglichkeit: Stehend; auf Stativ

Lieferumfang

- 1 x Gerät, 1 x Bedienungsanleitung, 1 x Netzkabel/Stromkabel

SICHERHEITSHINWEISE

**WARNUNG!**

Lesen Sie aufmerksam die Sicherheitshinweise und benutzen Sie das Produkt nur wie in dieser Anleitung beschrieben, damit es nicht versehentlich zu Verletzungen oder Schäden kommt.

Verwendungszweck

- Bei diesem Gerät handelt es sich um einen LED-Projektor, mit dem sich dekorative Lichteffekte erzeugen lassen. Das Gerät ist für professionelle Anwendungen im Bereich der Veranstaltungstechnik vorgesehen (z. B. auf Bühnen). Es ist nicht für die Raumbelichtung in Haushalten geeignet.
- Verwenden Sie das Produkt ausschließlich gemäß den hier gegebenen Vorgaben. Bei Schäden, die durch Nichtbeachten dieser Anleitung verursacht werden, erlischt der Gewährleistungsanspruch. Für Folgeschäden wird keine Haftung übernommen.
- Bei Sach- oder Personenschäden, die durch unsachgemäße Handhabung oder Nichtbeachten der Sicherheitshinweise verursacht werden, übernehmen wir keine Haftung und es erlischt jeder Gewährleistungsanspruch.
- Aus Sicherheitsgründen ist das eigenmächtige Umbauen oder Verändern des Geräts nicht gestattet und hat den Verfall des Gewährleistungsanspruchs zur Folge.

Gefahr durch Elektrizität

- Das Gerät ist nur zur Verwendung im Innenbereich geeignet. Benutzen Sie es nicht im Freien. Setzen Sie es niemals Regen oder Feuchtigkeit aus. Bewahren Sie es nicht in feuchten Räumen auf.
- Um Stromschläge zu vermeiden, niemals irgendeinen Teil des Produkts öffnen. Im Geräteinneren befinden sich keine vom Benutzer zu wartende Teile.
- Schließen Sie das Gerät nur an eine vorschriftsmäßig installierte Steckdose an, deren Spannung und Frequenz mit dem Typenschild des Geräts genau übereinstimmt und die über einen Fehlerstromschutzschalter (FI) abgesichert ist. Wenn der Netzstecker mit einem Schutzkontakt ausgestattet ist, muss er an eine Steckdose mit Schutzleiter angeschlossen werden. Deaktivieren Sie niemals den Schutzleiter eines Netzkabels. Nichtbeachtung kann zu Schäden am Gerät und zu Verletzungen des Benutzers führen.
- Die Steckdose muss gut zugänglich sein, damit Sie im Bedarfsfall den Netzstecker schnell ziehen können.
- Fassen Sie den Netzstecker niemals mit nassen Händen an, da die Gefahr eines Stromschlags besteht.
- Das Netzkabel darf nicht geknickt oder gequetscht werden. Halten Sie es von heißen Oberflächen und scharfen Kanten fern.
- Ziehen Sie den Netzstecker nie am Kabel aus der Steckdose, fassen Sie immer am Stecker an.
- Trennen Sie das Gerät vom Stromnetz bei längerem Nichtgebrauch, bevor Sie es reinigen und wenn Gewitter auftreten.
- Setzen Sie das Gerät keinen hohen Temperaturen, direktem Sonnenlicht, Tropf- oder Spritzwasser, starken Vibrationen sowie hohen mechanischen Beanspruchungen aus.
- Stellen Sie keine mit Flüssigkeit gefüllten Gegenstände sowie offene Brandquellen wie brennende Kerzen auf oder direkt neben dem Gerät ab.
- Sorgen Sie dafür, dass keine Gegenstände in das Gerät fallen können, insbesondere Metallteile.
- Lassen Sie Reparaturen am Gerät oder am Netzkabel nur von qualifiziertem Fachpersonal durchführen. Reparaturen müssen durchgeführt werden, wenn Sichtbare Schäden am Gerät oder am Netzkabel vorhanden sind, Flüssigkeiten oder Objekte in das Gerät gelangt sind, das Gerät Regen ausgesetzt war, das Gerät heruntergefallen ist oder wenn Funktionsstörungen auftreten.
- Die Reinigung beschränkt sich auf die Oberfläche. Dabei darf keine Feuchtigkeit in Anschlussräume oder an Netzspannung führende Teile gelangen. Wischen Sie das Produkt nur mit einem fusselfreien, angefeuchteten Tuch ab. Niemals Lösungsmittel oder scharfe Reinigungsmittel verwenden.

Gefahr für Kinder und Personen mit eingeschränkter Fähigkeit

- Das Gerät ist kein Spielzeug. Halten Sie es vor Kindern und Haustieren fern. Lassen Sie Verpackungsmaterial nicht achtlos liegen. Betreiben Sie das Gerät nicht unbeaufsichtigt.
- Das Gerät darf nur von Personen benutzt werden, die über ausreichende physische, sensorische und geistige Fähigkeiten sowie über entsprechendes Wissen und Erfahrung verfügen. Andere Personen dürfen das Gerät nur benutzen, wenn sie von einer für ihre Sicherheit zuständigen Person beaufsichtigt oder angeleitet werden.

Warnung vor Verbrennung und Brand

- Der zulässige Umgebungstemperaturbereich (T_a) beträgt -5 bis $+45$ °C. Verwenden Sie das Gerät niemals außerhalb dieses Temperaturbereichs.
- Die Gehäusetemperatur (T_c) kann im Betrieb bis zu 55 °C betragen. Vermeiden Sie den Kontakt mit Personen oder Gegenständen.
- Der Mindestabstand zur beleuchteten Fläche beträgt 10 cm. Der Wert ist am Gerät über das Bildzeichen angegeben: .
- Halten Sie das Gerät vor leicht entflammaren Materialien fern. Platzieren Sie es so, dass im Betrieb eine ausreichende Luftzirkulation gewährleistet ist. Das Gerät muss einen Mindestabstand von 50 cm zu angrenzenden Flächen haben und die Lüftungsöffnungen am Gehäuse dürfen auf keinen Fall abgedeckt werden.

Warnung vor Verletzungen

- Nicht direkt in die Lichtquelle blicken. Personen mit lichtempfindlicher Epilepsie könnten epileptische Anfälle erleiden oder bewusstlos werden.
- Stellen Sie sicher, dass das Gerät fachgerecht und sicher aufgestellt oder befestigt ist und nicht herunterfallen kann. Beachten Sie bei der Installation die gesetzlichen, nationalen Sicherheitsvorschriften insbesondere die Bestimmungen der EN 60598-2-17.
- Versuchen Sie niemals, die Installation selbst vorzunehmen, wenn Sie nicht über eine ausreichende Qualifikation verfügen, sondern beauftragen Sie einen professionellen Installateur. Unsachgemäße Installationen können zu Verletzungen und/oder zur Beschädigung von Eigentum führen.
- Der Hersteller haftet nicht für Schäden, die durch unsachgemäße Installation und unzureichende Sicherheitsvorkehrungen verursacht werden.
- Bei einer Montage über Kopf ist das Gerät immer durch eine zweite Befestigung (z. B. Fangseil oder Fangnetz) zu sichern.
- Während Montage- und Wartungsarbeiten muss der Bereich unterhalb des Geräts abgesperrt sein.
- Bei gewerblicher Nutzung sind die landesspezifischen Unfallverhütungsvorschriften des Verbandes der gewerblichen Berufsgenossenschaften für elektrische Anlagen und Betriebsmittel unbedingt zu beachten.

Vorsicht - Sachschäden

- Schließen Sie das Gerät niemals über einen Dimmer an die Netzspannung an.
- Lichteffekte sind generell nicht für den Dauerbetrieb konzipiert. Längere Betriebszeiten sollten immer durch Pausen unterbrochen werden, um die Lebensdauer des Geräts zu erhöhen.
- Vermeiden Sie es das Gerät in kurzen Intervallen ein- und auszuschalten. Dadurch reduziert sich die Lebensdauer des Geräts erheblich.
- Nehmen Sie das Gerät niemals gleich in Betrieb, nachdem es starken Temperaturschwankungen ausgesetzt wurde. Das dabei entstehende Kondenswasser kann unter Umständen das Gerät zerstören. Lassen Sie das Gerät ausgeschaltet auf Zimmertemperatur kommen. Warten Sie bis das Kondenswasser verdunstet ist.
- Benutzen Sie die Originalverpackung, um das Gerät bei Transport und Lagerung optimal vor Erschütterungen, Staub und Feuchtigkeit zu schützen.
- Wenn am Gerät ein Etikett mit Seriennummer angebracht ist, darf dieses nicht entfernt werden, da ansonsten der Gewährleistungsanspruch erlischt.

GERÄTEBESCHREIBUNG

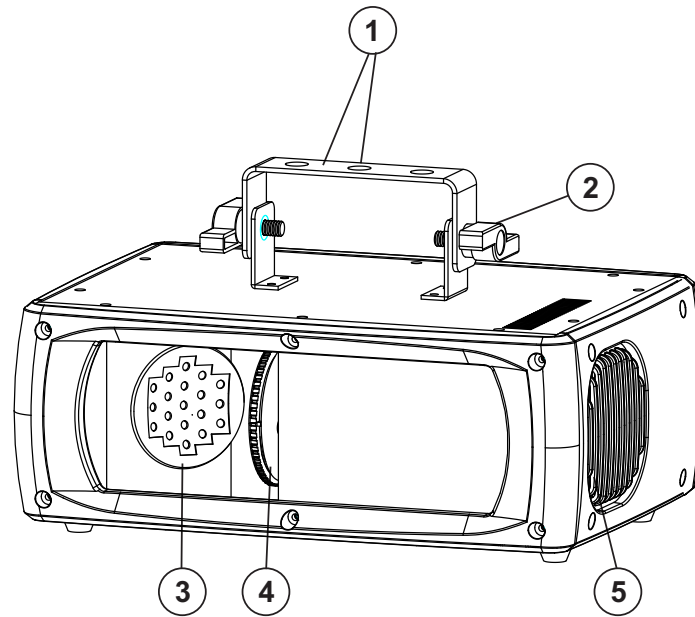

- | | |
|--|-------------------------------|
| (1) Montagebügel mit Loch für Montageklammer | (3) Spiegel-Reflektor-Scheibe |
| (2) Feststellschraube | (4) Fokus manuell |
| | (5) Lüftungsschlitze |

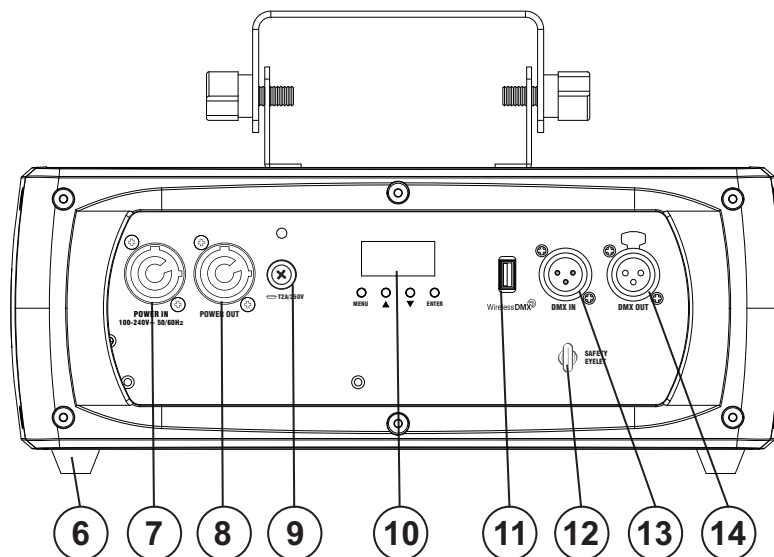

- | | |
|-----------------------------------|--------------------------|
| (6) Gummifuß | (11) Wireless DMX-Buchse |
| (7) Netzanschluss | (12) Fangseilöse |
| (8) Netzausgang | (13) DMX-Eingang |
| (9) Sicherungshalter | (14) DMX-Ausgang |
| (10) LED-Anzeige mit Bedientasten | |

INSTALLATION



WARNUNG! Verletzungsgefahr durch Herabfallen

Über Kopf installierte Geräte können beim Herabstürzen erhebliche Verletzungen verursachen! Stellen Sie sicher, dass das Gerät sicher installiert ist und nicht herunterfallen kann. Die Montage darf nur durch eine Fachkraft erfolgen, die mit den Gefahren und den einschlägigen Vorschriften hierfür vertraut ist.

Das Gerät kann auf den Boden gestellt oder über den Bügel an einer Traverse oder einer anderen geeigneten Struktur befestigt werden. Die Montage darf niemals freischwingend erfolgen.

- 1 Die tragende Struktur muss mindestens für das Zehnfache aller montierten Geräte ausgelegt sein.
- 2 Sperren Sie den Arbeitsbereich während der Montage und arbeiten Sie von einer stabilen Plattform aus.
- 3 Verwenden Sie Montagematerial, das für die Struktur geeignet ist und die Last des Geräts tragen kann. Geeignetes Montagematerial finden Sie im Abschnitt „Zubehör“.
- 4 Sichern Sie das Gerät mit einem Fangseil oder einer anderen geeigneten Einrichtung zusätzlich ab. Diese zweite Aufhängung muss auf Grundlage der aktuellsten Arbeitsschutzbestimmungen ausreichend dimensioniert und so angebracht sein, dass im Fehlerfall der Hauptaufhängung kein Teil der Installation herabfallen kann. Für die Befestigung eines Fangseils ist eine entsprechende Öse am Gerät montiert. Befestigen Sie das Sicherungsseil so, dass der Fallweg des Geräts nicht mehr als 20 cm betragen kann.
- 5 Zum Ausrichten des Geräts lösen Sie die Feststellschrauben am Hängebügel, stellen die gewünschte Neigung ein und ziehen die Schrauben wieder fest an.
- 6 Nach der Montage muss das Gerät regelmäßig gewartet und überprüft werden, um mögliche Korrosion, Verformung und Lockerung zu vermeiden.

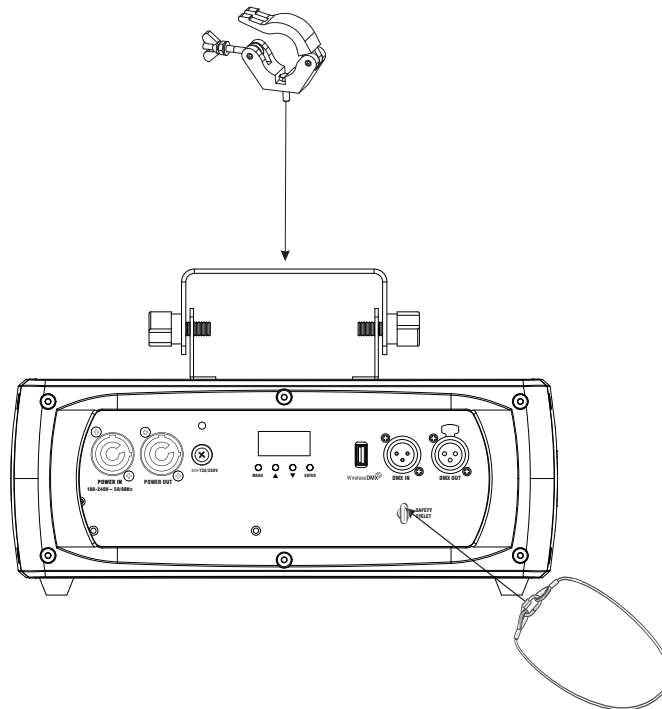

ANSCHLÜSSE

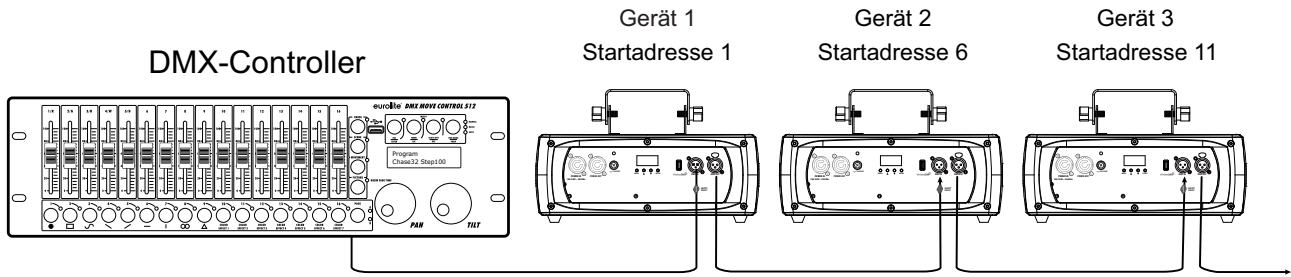

DMX512-Ansteuerung

Für die Ansteuerung des Geräts per DMX512 ist eine Datenverbindung notwendig. Das Gerät verfügt dazu über 3-polige XLR-Anschlüsse.

- 1 Verbinden Sie den Ausgang Ihres Controllers mit dem DMX-Eingang DMX IN des Geräts über ein DMX-Kabel.
- 2 Verbinden Sie den DMX-Ausgang DMX OUT des Geräts mit dem DMX-Eingang des nächsten Geräts in der Kette. Verbinden Sie immer einen Ausgang mit dem Eingang des nächsten Geräts bis alle Geräte angeschlossen sind.
- 3 Am letzten Gerät muss die DMX-Leitung durch einen Abschlusswiderstand abgeschlossen werden. Dazu wird ein XLR-Stecker in den DMX-Ausgang am letzten Gerät gesteckt, bei dem zwischen Signal (-) und Signal (+) ein 120-Ω-Widerstand eingelötet ist.
- 4 Ab einer Kabellänge von 300 m oder nach 32 angeschlossenen DMX-Geräten sollte das Signal mit Hilfe eines DMX-Aufholverstärkers verstärkt werden, um eine fehlerfreie Datenübertragung zu gewährleisten.

Belegung der XLR-Verbindung:

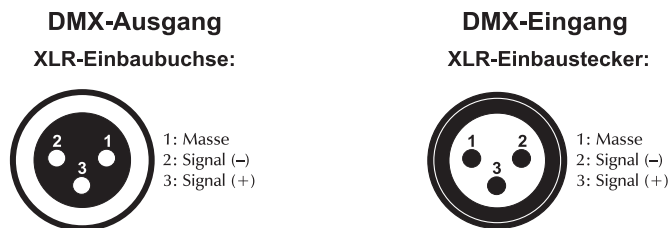

Drahtlose DMX-Übertragung

Das Gerät verfügt über einen weiteren DMX-Eingang für einen QuickDMX-Empfänger (separat erhältliches Zubehör). CRMX- und WDMX-Empfänger sind kompatibel und können ebenfalls verwendet werden. Über den Anschluss lässt sich ein DMX-Steuersignal drahtlos auf das Gerät übertragen, wodurch die aufwändige Verkabelung zum DMX-Lichtsteuergerät entfällt. Der Anschluss ist als USB-Buchse ausgeführt, die die benötigte Betriebsspannung von 5 V für den Empfänger zur Verfügung stellt.

Belegung der USB-Buchse:

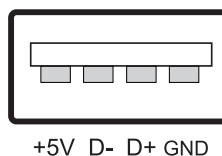

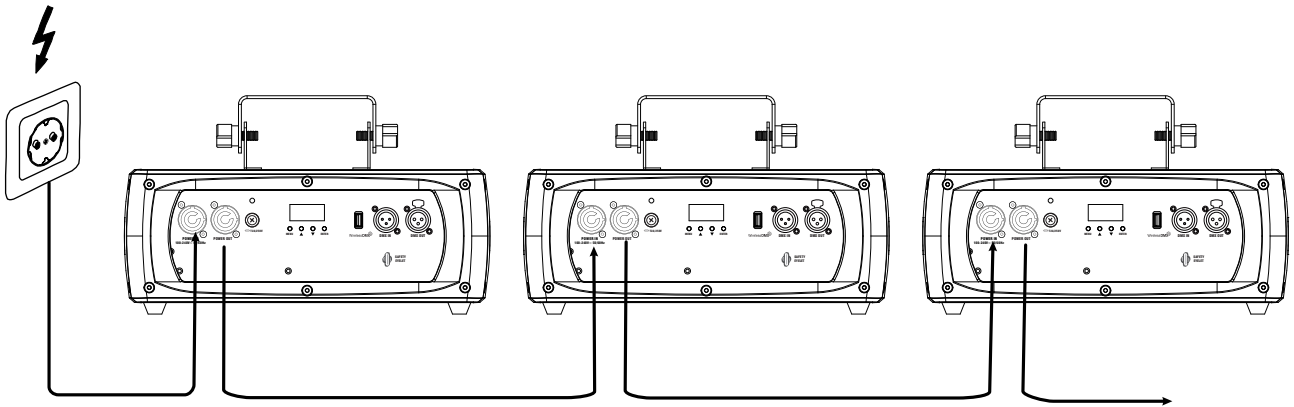
Anschluss ans Netz

Das Gerät verfügt über ein Schaltnetzteil, das eine Netzspannung zwischen 100 und 240 Volt erlaubt.

- 1 Schließen Sie das beiliegende Netzkabel an und stecken den Netzstecker in eine geerdete Schutzkontaktsteckdose ein. Damit ist das Gerät eingeschaltet.
- 2 Zum Ausschalten ziehen Sie den Netzstecker aus der Steckdose.
- 3 Schließen Sie das Gerät nicht über einen Dimmer an die Netzspannung an. Für besseren Bedienkomfort verwenden Sie eine schaltbare Steckdose.
- 4 Über den Netzausgang POWER OUT können weitere Geräte mit Strom versorgt werden. Zum Zusammenschalten der Geräte, verbinden Sie immer den Ausgang POWER OUT mit dem Eingang POWER IN des nächsten Geräts bis alle Geräte angeschlossen sind. Passende Netzkabel mit P-Con-Stecker sind optional erhältlich. Auf diese Weise lassen sich bis zu 8 Geräte bei 230/240 Volt Netzspannung und bis zu 4 Geräte bei 110/115 Volt Netzspannung zusammenschalten.

BEDIENUNG

Nach dem Anschluss ans Netz ist das Gerät betriebsbereit und das Display zeigt kurz die letzte Betriebsart an. Auch wenn Sie das Gerät vom Stromnetz trennen, bleiben alle Einstellungen gespeichert.

Das Gerät verfügt über ein Bedienfeld mit Display, auf dem alle Betriebszustände abgelesen werden können. Das Gerät kann entweder im Standalone-Modus über das Bedienfeld oder im DMX-gesteuerten Modus über einen handelsüblichen DMX-Controller betrieben werden. Mit einem passenden Funkempfänger kann das DMX-Steuersignal auch drahtlos auf das Gerät übertragen werden. Mithilfe des Displays und der Bedientasten lassen sich die Betriebsarten manuell einstellen.

Stellen Sie den Fokus durch Drehen der Objektivlinse ein, um die Projektion scharf zu stellen.

Bedientasten

Taste	Funktion
MENU	Zur Wahl der Betriebsart oder zum Zurückspringen zur Startanzeige.
ENTER	Aktiviert den Einstellvorgang eines Menüpunkts, ruft ein Untermenü auf oder speichert eine Einstellung.
UP	Ruft den nächsten Menüpunkt auf oder erhöht Werte beim Einstellvorgang.
DOWN	Ruft den vorhergehenden Menüpunkt auf oder verringert Werte beim Einstellvorgang.

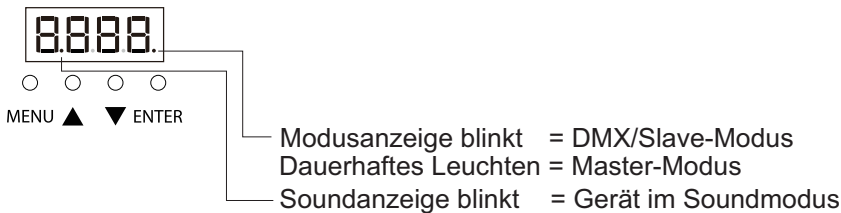

Menüstruktur

Vorgabewerte grau unterlegt

Anzeige	Submenü 1	Submenü 2	Beschreibung
Addr	A001 – A512	001 – 512	Einstellen der DMX-Startadresse
Chnd	Ch02/04/05	2-Kanal Modus	Einstellen des DMX-Kanal-Modus
		4-Kanal Modus	
		5-Kanal Modus	
Auto	Aut0 – Aut9		Showprogramm 0 ~ 9
Soun	Sou0 – Sou9	SE00 - SE32 – SE98	Sound-Programm 0 ~ 9 und Empfindlichkeitsstufen
MAun	Dimm	000 – 255	Manueller Dimmer
	Stro	000 – 255	Manueller Strobe
	Gobo	000 – 255	Manuelle Gobo-Auswahl: <i>Siehe 4-Kanal-DMX-Modus, Kanal 3 für Einstellungs-Optionen</i>
	rotA	000 – 255	Spiegel-Rotation
SEt	diSP	dSip	Display normal / Umkehrung um 180°
	LoSt	hold/bLAc	DMX-Lost
	rEst	YES/NO	Auf Werkseinstellungen zurücksetzen
inFo	vEr	X.x.x	Software-Version auslesen
	tEMP	xxC°	Aktuelle Innentemperatur
	Hour	xxxx	Betriebsstunden Gerät

Standalone-Betrieb

Addr

Mit dieser Funktion können Sie die DMX-Startadresse einstellen.

Chnd

Mit dieser Funktion lässt sich der DMX-Kanal-Modus auswählen.

Auto

Mit dieser Funktion lassen sich die Showprogramme (0 ~ 9) aufrufen.

Soun

Mit dieser Funktion lassen sich die Showprogramme (0 ~ 9) aufrufen und die Mikrofon-Empfindlichkeit einstellen.

MAun

Mit dieser Funktion lassen sich die Funktionen manuell einstellen (0 ~ 255).

Dimm: Gesamthelligkeit 0-100%

Stro: Strobe-Effekt mit zunehmender Geschwindigkeit

Gobo: Gobo-Auswahl von 1 ~ 11.

rotA: Spiegel-Rotation mit zunehmender Geschwindigkeit

Set

dSiP: Mit dieser Funktion lässt sich das Display um 180 Grad drehen; für eine bessere Ansicht wenn das Gerät vom Trussing oder einer Decke hängt. Mit **diSP** können Sie es wieder rückgängig machen.

LoSt: Mit dieser Funktion lassen sich die DMX-Werte halten „**hold**“, oder das Gerät dunkelschalten „**bLAc**“ wenn kein DMX-Signal empfangen wird.

rESt: Mit dieser Funktion lassen sich die verschiedenen Einstellungen (in der *Menüstruktur* gekennzeichnet) des Gerätes auf die Werkseinstellungen zurücksetzen. Die Einstellungen werden auf Ihren Vorgabewert (grau unterlegt) zurückgesetzt.

inFo

vEr: Mit dieser Funktion lässt sich die Software-Version auslesen.

tEMP: Mit dieser Funktion lässt sich die aktuelle Innentemperatur des Geräts auslesen.

Hour: Mit dieser Funktion lassen sich die Betriebsstunden des Gerätes auslesen.

Master/Slave-Betrieb mit mehreren Geräten

Es lassen sich mehrere Geräte zusammenschalten (max. 32). Das Hauptgerät (Master) kann dann alle Nebengeräte (Slave) synchron steuern ohne die Notwendigkeit eines DMX-Controllers. Die Geräte müssen auf die jeweilige Betriebsart eingestellt werden.

- 1 Konfigurieren Sie zuerst alle Slave-Geräte vor dem Anschluss an das Master-Gerät. Drücken Sie dazu die Taste **MENU**, bis das Display **Addr** anzeigt. Bestätigen Sie mit der Taste **ENTER**.
- 2 Verbinden Sie den DMX-Ausgang des Master-Geräts mit dem DMX-Eingang des ersten Slave-Geräts. Verbinden Sie dann den DMX-Ausgang des ersten Slave-Geräts mit dem DMX-Eingang des zweiten Slave-Geräts usw., bis alle Geräte in einer Kette angeschlossen sind. Das Master-Gerät muss das erste Gerät in der Kette sein. Der DMX-Eingang darf nicht an einen DMX-Controller angeschlossen sein.
- 3 Wählen Sie am Master-Gerät die gewünschte Betriebsart Auto, Soun oder Manuelles Menu (MAun). Die zusammengeschalteten Geräte arbeiten nun synchron.

DMX-Betrieb

Anzahl der DMX-Kanäle und DMX-Startadresse einstellen

Für den Betrieb über einen Controller mit DMX512-Protokoll verfügt das Gerät über 5 Steuerkanäle. Es kann aber auch in einen Modus mit 2 oder 4 Kanälen umgeschaltet werden, wenn andere Funktionen benötigt werden. Damit das Gerät vom Controller angesteuert werden kann, muss die DMX-Startadresse eingestellt werden. Die Startadresse ist abhängig von Ihrem DMX-Controller. Lesen Sie hierzu die Dokumentation des Geräts.

- 1 Drücken Sie die Taste **MENU** bis das Display **Addr** anzeigt. Bestätigen Sie mit der Taste **ENTER**. Die DMX-Startadresse-Einstellung wird angezeigt (**A001**). Stellen Sie die gewünschte Startadresse mit **UP** und **DOWN** ein und bestätigen Sie mit **ENTER**.
- 2 Drücken Sie die Taste **MENU** bis das Display **Chnd** anzeigt. Bestätigen Sie mit der Taste **ENTER**. Das Menü für den DMX-Kanal-Modus wird aufgerufen. Wählen Sie mit den Tasten **UP** und **DOWN** den gewünschten DMX-Kanal-Modus: **02CH** (2 DMX-Kanäle), **04CH** (4 DMX-Kanäle) oder **05CH** (5 DMX-Kanäle). Bestätigen Sie mit **ENTER**
- 3 Beim Empfang von DMX-Steuersignalen blinkt ein Punkt im Display. Fehlen die Steuersignale, blinkt das Display.

Hinweis: Bitte vergewissern Sie sich, dass sich die Steuerkanäle nicht mit anderen Geräten überlappen, damit das Gerät korrekt und unabhängig von anderen Geräten in der DMX-Verbindung funktioniert. Werden mehrere Geräte auf eine Adresse definiert, arbeiten sie synchron.

Goborad

Hinweis: Die 11 Gobos in dem eingebauten Goborad haben keine klare Trennung von einander. Die anschließende Darstellung zeigt die ungefähre Einteilung von Gobo 1 – 11.

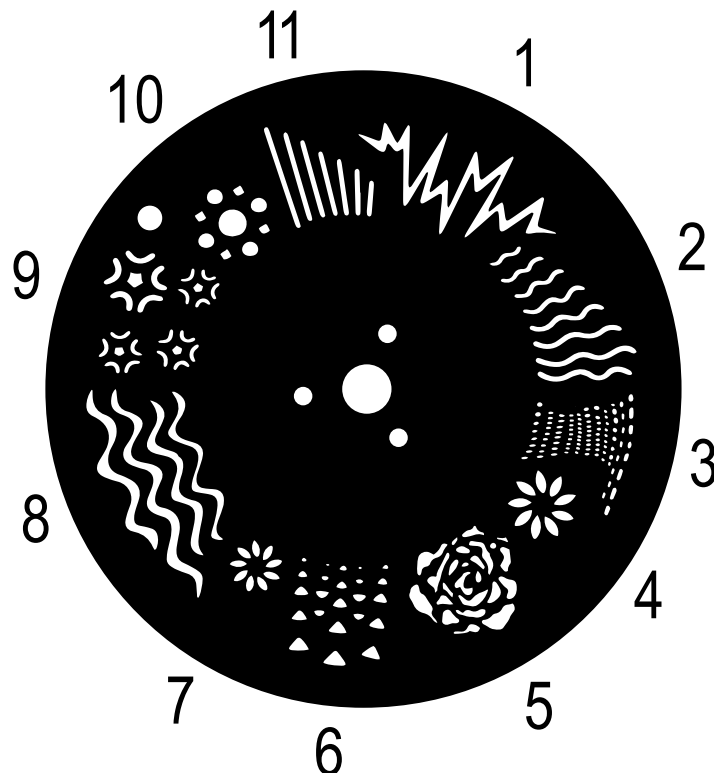

Funktionen im DMX-Betrieb

2-Kanal-Modus

Kanal	Wert	Funktion
1 Makros	000 – 012	Keine Funktion
	013 – 045	Makro 1
	046 – 080	Makro 2
	081 – 150	Makro 3
	151 – 185	Makro 4
	186 – 220	Makro 5
	221 – 255	Makro 6
2 Spiegel-Rotation	000 – 127	0 – 360° Indizierung
	128 – 169	Vorwärtsrotation mit abnehmender Geschwindigkeit
	170 – 211	Rückwärtsrotation mit zunehmender Geschwindigkeit
	212 – 255	Vorwärts- und Rückwärtsrotation mit zunehmender Geschwindigkeit

4-Kanal-Modus

Kanal	Wert	Funktion
1 Dimmer	000 – 255	Gesamthelligkeit 0-100%
2 Strobe-Effekt	000 – 006	Keine Funktion
	007 – 089	Strobe-Effekt mit zunehmender Geschwindigkeit
	090 – 172	Fade-Strobe-Effekt mit zunehmender Geschwindigkeit
	173 – 255	Zufall-Strobe-Effekt mit abnehmender Geschwindigkeit
3 Goboereinstellungen	000 – 004	Gobo 1
	005 – 009	Gobo 2
	010 – 014	Gobo 3
	015 – 019	Gobo 4
	020 – 024	Gobo 5
	025 – 029	Gobo 6
	030 – 034	Gobo 7
	035 – 039	Gobo 8
	040 – 044	Gobo 9
	045 – 049	Gobo 10
	050 – 054	Gobo 11
	055 – 105	Vorwärts Gobo-Rotation mit abnehmender Geschwindigkeit (Rainbow-Effekt)
	106 – 108	Stopp
	109 – 159	Rückwärts Gobo-Rotation mit zunehmender Geschwindigkeit (Rainbow-Effekt)
	160 – 167	Gobo 1 Shake
	168 – 176	Gobo 2 Shake
	177 – 184	Gobo 3 Shake
	185 – 193	Gobo 4 Shake
	194 – 202	Gobo 5 Shake
	203 – 210	Gobo 6 Shake
211 – 219	Gobo 7 Shake	
220 – 228	Gobo 8 Shake	
229 – 236	Gobo 9 Shake	
237 – 245	Gobo 10 Shake	
246 – 255	Gobo 11 Shake	

Mit zunehmender Geschwindigkeit

4 Spiegel-Rotation	000 – 127	0 – 360° Indizierung
	128 – 169	Vorwärtsrotation mit abnehmender Geschwindigkeit
	170 – 211	Rückwärtsrotation mit zunehmender Geschwindigkeit
	212 – 255	Vorwärts- und Rückwärtsrotation mit zunehmender Geschwindigkeit

5-Kanal-Modus

Kanal	Wert	Funktion	
1 Dimmer	000 – 255	Gesamthelligkeit 0-100%	
2 Strobe-Effekt	000 – 006	Keine Funktion	
	007 – 089	Strobe-Effekt mit zunehmender Geschwindigkeit	
	090 – 172	Fade-Strobe-Effekt mit zunehmender Geschwindigkeit	
	173 – 255	Zufall-Strobe-Effekt mit abnehmender Geschwindigkeit	
3 Goboeinstellungen	000 – 004	Gobo 1	
	005 – 009	Gobo 2	
	010 – 014	Gobo 3	
	015 – 019	Gobo 4	
	020 – 024	Gobo 5	
	025 – 029	Gobo 6	
	030 – 034	Gobo 7	
	035 – 039	Gobo 8	
	040 – 044	Gobo 9	
	045 – 049	Gobo 10	
	050 – 054	Gobo 11	
	055 – 105	Vorwärts Gobo-Rotation mit abnehmender Geschwindigkeit (Rainbow-Effekt)	
	106 – 108	Stopp	
	109 – 159	Rückwärts Gobo-Rotation mit zunehmender Geschwindigkeit (Rainbow-Effekt)	
	160 – 167	Gobo 1 Shake	Mit zunehmender Geschwindigkeit
	168 – 176	Gobo 2 Shake	
	177 – 184	Gobo 3 Shake	
	185 – 193	Gobo 4 Shake	
	194 – 202	Gobo 5 Shake	
	203 – 210	Gobo 6 Shake	
211 – 219	Gobo 7 Shake		
220 – 228	Gobo 8 Shake		
229 – 236	Gobo 9 Shake		
237 – 245	Gobo 10 Shake		
246 – 255	Gobo 11 Shake		
4 Makros	000 – 012	Keine Funktion	
	013 – 045	Makro 1	
	046 – 080	Makro 2	
	081 – 150	Makro 3	
	151 – 185	Makro 4	
	186 – 220	Makro 5	
	221 – 255	Makro 6	
5 Spiegel-Rotation	000 – 127	0 – 360° Indizierung	
	128 – 169	Vorwärtsrotation mit abnehmender Geschwindigkeit	
	170 – 211	Rückwärtsrotation mit zunehmender Geschwindigkeit	
	212 – 255	Vorwärts- und Rückwärtsrotation mit zunehmender Geschwindigkeit	

REINIGUNG UND WARTUNG

Das Gerät sollte äußerlich in regelmäßigen Abständen von Verunreinigungen wie Staub usw. gereinigt werden. Insbesondere die Linsen sollten sauber sein, damit das Licht mit maximaler Helligkeit abgestrahlt werden kann.

- 1 Trennen Sie das Gerät vom Netz und lassen Sie es abkühlen, bevor Sie mit der Reinigung beginnen.
- 2 Reinigen Sie die Oberflächen mit einem fusselfreien, angefeuchteten Tuch. Verwenden Sie auf keinen Fall Alkohol oder irgendwelche Lösungsmittel, da sonst die Gehäuseoberflächen beschädigt werden könnten. Vermeiden Sie unbedingt das Eindringen von Nässe oder Feuchtigkeit in das Gerät.
- 3 Das Gerät muss trocken sein, bevor Sie es wieder einschalten.

Im Geräteinneren befinden sich keine zu wartenden Teile. Öffnen Sie das Gehäuse nicht. Unternehmen Sie keine Reparaturversuche, da dies ein Sicherheitsrisiko darstellt. Wartungs- und Servicearbeiten sind ausschließlich dem autorisierten Fachhandel vorbehalten. Sollten einmal Ersatzteile benötigt werden, verwenden Sie bitte nur Originalersatzteile. Sollten Sie noch weitere Fragen haben, wenden Sie sich bitte an Ihren Fachhändler.

Sicherungswechsel

Wenn die Feinsicherung des Geräts defekt ist, ersetzen Sie diese durch eine Sicherung gleichen Typs.

- 1 Trennen Sie das Gerät vom Netz und lassen Sie es abkühlen.
- 2 Öffnen Sie den Sicherungshalter am Netzanschluss mit einem passenden Schraubendreher.
- 3 Entfernen Sie die defekte Sicherung aus dem Sicherungshalter und setzen Sie die neue Sicherung ein.
- 4 Setzen Sie den Sicherungshalter wieder im Gehäuse ein. Danach kann das Gerät wieder mit dem Netz verbunden werden.

UMWELTSCHUTZ



Informationen zur Entsorgung

Bitte übergeben Sie das Gerät bzw. die Geräte am Ende der Nutzungsdauer zur umweltgerechten Entsorgung einem örtlichen Recyclingbetrieb. Geräte, die mit diesem Symbol gekennzeichnet sind, dürfen nicht im Hausmüll entsorgt werden. Für weitere Informationen wenden Sie sich bitte an Ihren Händler oder die zuständige örtliche Behörde. Entnehmen Sie evtl. eingelegte Batterien und entsorgen Sie diese getrennt vom Produkt.



Als Endverbraucher sind Sie durch die Batterieverordnung gesetzlich zur Rückgabe aller gebrauchten Batterien und Akkus verpflichtet. Die Entsorgung über den Hausmüll ist verboten. Verbrauchte Batterien können Sie unentgeltlich bei den Sammelstellen Ihrer Gemeinde und überall, wo Batterien verkauft werden, abgeben. Mit der Verwertung von Altgeräten und der ordnungsgemäßen Entsorgung von Batterien und Akkus leisten Sie einen wichtigen Beitrag zum Schutz unserer Umwelt.

TECHNISCHE DATEN

Stromversorgung:	100-240 V AC, 50/60 Hz
Gesamtanschlusswert:	140 W
Schutzart:	IP20
Schutzklasse:	SK I
Stromanschluss:	Stromeinspeisung über P-Con (blau), Einbauversion Stromanschlusskabel mit Schutzkontaktstecker
Aufbau Kabel:	3 x 1,0 mm ² H05VV-F
Kabellänge:	1,45 m
Stromausgang:	1 x P-Con (grau), Einbauversion
Sicherung:	5 x 20 mm, T 2 A Sicherung auswechselbar
Lampenart:	1 x LED-Lampe
LED:	1 x 100 W COB (Chip-on-board) kaltweiß (CW)
Blitzrate:	0 - 30 Hz
Ausstattung:	Fokus manuell
Gobos:	Goborad mit statischen Gobos, 11 Gobos
	Shake-Effekt
	Rainbow-Effekt mit variabler Geschwindigkeit in beide Richtungen
DMX-Kanäle:	2; 4; 5
DMX-Eingang:	3-pol XLR (M) Einbauversion
DMX-Ausgang:	3-pol XLR (W) Einbauversion
Kühlung:	2 x Lüfter temperaturgeregelt
Ansteuerung:	Stand-alone; Musiksteuerung über Mikrofon; Master/Slave Funktion; DMX; QuickDMX über USB (optional); CRMX by LumenRadio über USB (optional); W-DMX by Wireless Solution über USB (optional)
Projektion:	Flimmerfrei
DMX Ausfallmodus:	Blackout; Hold
Abstrahlwinkel (1/2 Peak):	80°
Gehäusefarbe:	Schwarz
Aufnahmesystem:	Montagebügel
Displaytyp:	4 stelliges 7-Segment-LED Display
USB-Anschluss:	Typ A
Durchmesser Befestigungslöcher:	3 x Ø12mm
Material:	Metall
Maße:	Breite: 32,0 cm
	Tiefe: 23,5 cm
	Höhe: 19,5 cm
Gewicht:	4,4 kg

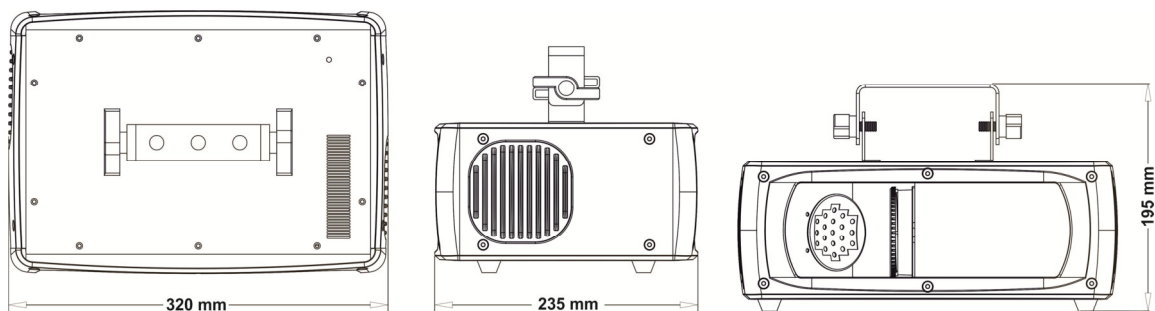

Zubehör

EUROLITE TPC-10 Klammer, silber	Best.-Nr. 59006856
EUROLITE Sicherungsseil UNV-5 3x600mm bis 5kg silber	Best.-Nr. 58010372
FUTURELIGHT WDR USB Drahtlos-DMX-Empfänger	Best.-Nr. 51834034
EUROLITE DMX Kabel XLR 3pol 3m schwarz	Best.-Nr. 3022785H
EUROLITE P-Con Verbindungskabel 3x1,5 3m	Best.-Nr. 30247704

Technische Änderungen ohne vorherige Ankündigung und Irrtum vorbehalten. © 26.08.2024

USER MANUAL

eurolite[®]

LED GF-100 Gobo Flower



DANGER! Electric shock caused by short-circuit

Be careful with your operations. With a dangerous voltage you can suffer a dangerous electric shock when touching the wires. Never open the housing. Keep the device away from rain and moisture.



Please read these instructions carefully before using the product. They contain important information for the correct use of the product.

Every person involved with the installation, operation and maintenance of this device has to

- be qualified
- follow the instructions of this manual
- consider this manual to be part of the total product
- keep this manual for the entire service life of the product
- pass this manual on to every further owner or user of the product
- download the latest version of the user manual from the Internet

INTRODUCTION

Thank you for having chosen one of our products. If you follow the instructions given in this manual, we are sure that you will enjoy this device for a long period of time.

Product features

Bright gobo flower with rotating, colorful faceted mirror and varied gobos

- 1 powerful LED 100 W COB (chip-on-board) cold white (CW)
- Flower mirror multiplies the gobos and lets them dance in the room
- Focus manual
- Dimmer electronic
- Gobo effect; flower effect; strobe effect
- Gobo wheel with static gobos, 11 gobos, shake effect
- Rainbow effect with adjustable speed in both directions
- 10 integrated show programs
- The device is cooled by temperature-controlled fan
- Control via stand-alone; sound to light via microphone; master/slave function; DMX; QuickDMX via USB (optional); CRMX by LumenRadio via USB (optional); W-DMX by wireless solution via USB (optional)
- Flicker-free
- DMX fail mode (blackout; hold)
- With a beam angle of 80°
- With mounting bracket
- 4 digit 7-segment LED display
- Mains input and output for power linking up to 8 units
- For application areas such as: Clubs/dancing school; wedding/gala/events; mobile djs / entertainer; restaurants, bars and hotels
- Application possibility: Standing; on stand

Package contents

- 1 x device, 1 x user manual, 1 x power cord

SAFETY INSTRUCTIONS

**WARNING!**

Please read the safety warnings carefully and only use the product as describe in this manual to avoid accidental injury or damage.

Intended use

- This device is an LED projector for creating decorative lighting effects. This device is designed for professional use in the field of event technology, e.g. on stage. It is not suitable for household lighting.
- Only use the device according to the instructions given herein. Damages due to failure to follow these operating instructions will void the warranty! We do not assume any liability for any resulting damage.
- We do not assume any liability for material and personal damage caused by improper use or non-compliance with the safety instructions. In such cases, the warranty will be null and void.
- Unauthorized rebuilds or modifications of the device are not permitted for reasons of safety and render the warranty invalid.

Danger due to electricity

- The device is suitable for indoor use only. Do not use it outdoors. Never expose it to rain or moisture. Do not store it in rooms exposed to moisture.
- To reduce the risk of electric shock, do not open any part of the device. There are no serviceable parts inside the device.
- Only connect the device to a properly installed mains outlet. The outlet must be protected by residual current breaker (RCD). The voltage and frequency must exactly be the same as stated on the device. If the mains cable is equipped with an earthing contact, then it must be connected to an outlet with a protective ground. Never defeat the protective ground of a mains cable. Failure to do so could result in damage to the device and possibly injure the user.
- The mains outlet must be easily accessible so that you can unplug the device quickly if need be.
- Never touch the mains plug with wet or damp hands. There is the risk of potentially fatal electric shock.
- The mains cable must not be bent or squeezed. Keep it away from hot surfaces or sharp edges.
- Never pull the mains cable to disconnect the mains plug from the mains outlet, always seize the plug.
- Unplug the device during lighting storms, when unused for long periods of time or before cleaning.
- Do not expose the device to any high temperatures, direct sunlight, dripping or splashing water, strong vibrations or heavy mechanical stress.
- Do not place any objects filled with liquids on the device.
- Do not place any open sources of fire, such as burning candles, on or directly next to the device.
- Make sure that objects cannot fall into the device, in particular metal parts.
- Only have repairs to the device or its mains cable carried out by qualified service personnel. Repairs are required when the device or the mains cable is visibly damaged, liquid has been spilled or objects have fallen into the device; when the device has been exposed to rain or moisture, has been dropped or malfunctions occur.
- Cleaning of the device is limited to the surface. Make sure that moisture does not come into contact with any areas of the terminal connections or mains voltage control parts. Only wipe off the product with a soft lint-free and moistened cloth. Never use solvents or aggressive detergents.

Danger to children and people with restricted abilities

- This product is not a toy. Keep it out of the reach of children and pets. Do not leave packaging material lying around carelessly. Never leave this device running unattended.
- This device may be used only by persons with sufficient physical, sensorial, and intellectual abilities and having corresponding knowledge and experience. Other persons may use this device only if they are supervised or instructed by a person who is responsible for their safety.

Warning – risk of burns and fire

- The admissible ambient temperature range (T_a) is -5 to $+45^{\circ}\text{C}$. Do not operate the device outside of this temperature range.
- The housing temperature (T_c) can be up to 55°C during use. Avoid contact by persons and materials.
- Do not illuminate surfaces within 10 cm of the device. This value is indicated on the device by the  symbol.
- Do not use the device near highly flammable materials. Always place the device at a location where sufficient air circulation is ensured. Leave 50 cm of free space around the device. Never cover the air vents of the housing.
- Only operate the device in moderate climate, never in tropical climate.

Warning – risk of injuries

- Do not look directly at the light source. Persons with light-sensitive epilepsy may suffer from epileptic seizures or fall unconscious.
- Make sure that the product is set up or installed safely and expertly and prevented from falling down. Comply with the standards and rules that apply in your country, in particular EN 60598-2-17.
- If you lack the qualification, do not attempt the installation yourself, but instead use a professional installer. Improper installation can result in bodily injury and or damage to property.
- The manufacturer cannot be made liable for damages caused by incorrect installations or insufficient safety precautions.
- For overhead use, always secure the device with a secondary safety attachment such as a safety bond or safety net.
- Make sure that the area below the installation place is blocked when rigging, derigging or servicing the device.
- For commercial use the country-specific accident prevention regulations of the government safety organization for electrical facilities must be complied with at all times.

Caution – material damage

- This device must not be connected to the mains voltage by means of a dimmer.
- Lighting effects are not designed for permanent operation. Consistent operation breaks will ensure that the device will serve you for a long time without defects.
- Never switch the device on and off at short intervals. This will considerably reduce the service life of the device.
- If the device has been exposed to drastic temperature fluctuation, do not switch it on immediately. The resulting condensation may destroy the device. Allow the device to reach room temperature before connecting it. Wait until the condensation has evaporated.
- Please use the original packaging to protect the device against vibration, dust and moisture during transportation or storage.
- If a serial number label is affixed to the device, do not remove the label as this would make the warranty void.

DESCRIPTION OF THE DEVICE

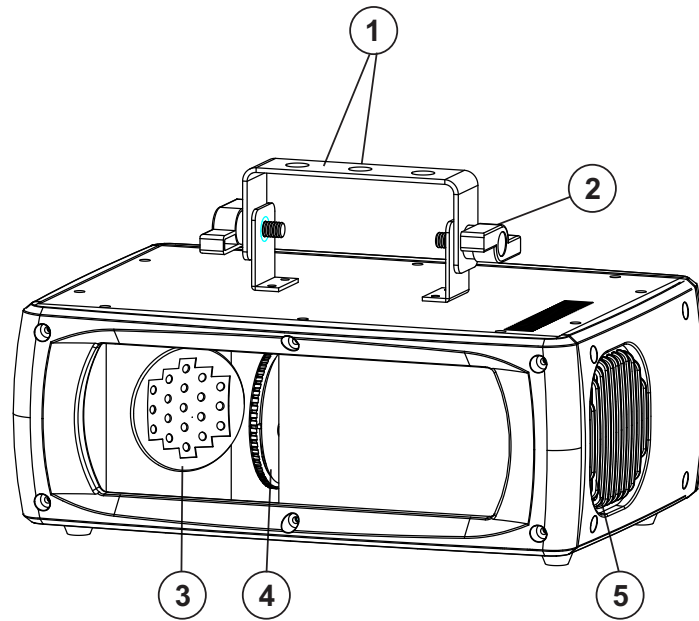

- | | |
|---|---------------------------|
| (1) Mounting bracket with hole for mounting coupler | (3) Mirror-reflector disc |
| (2) Fixation screw | (4) Manual focus |
| | (5) Ventilation slots |

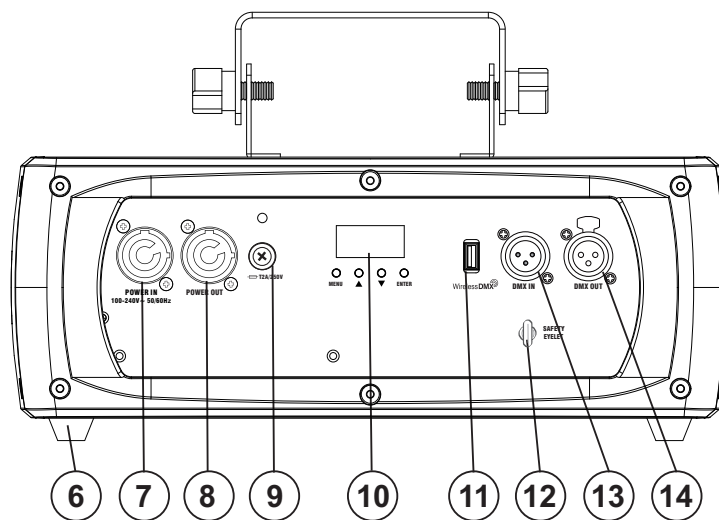

- | | |
|--|------------------------|
| (6) Rubber foot | (11) Wireless DMX port |
| (7) Power input | (12) Safety eyelet |
| (8) Power output | (13) DMX input |
| (9) Fuseholder | (14) DMX output |
| (10) LED display and operating buttons | |

INSTALLATION



WARNING! Risk of injury caused by falling objects

Devices in overhead installations may cause severe injuries when crashing down. Make sure that the device is installed securely and cannot fall down. The installation must be carried out by a specialist who is familiar with the hazards and the relevant regulations.

The device may be placed on the floor or fastened to a truss or similar rigging structure. The device must never be fixed swinging freely in the room.

- 1 The rigging structure must support at least 10 times the weight of all fixtures to be installed on it.
- 2 Block access below the work area and work from a stable platform when installing the device.
- 3 Use rigging hardware that is compatible with the structure and capable of bearing the weight of the device. Please refer to the “Accessories” section for a list of suitable rigging hardware.
- 4 Secure the device with a safety bond or other secondary attachment. This secondary safety attachment must be sufficiently dimensioned in accordance with the latest industrial safety regulations and constructed in a way that no part of the installation can fall down if the main attachment fails. An appropriate eyelet is mounted on the device for fixation of the safety bond. Fasten the safety bond in such a way that, in the event of a fall, the maximum drop distance of the device will not exceed 20 cm.
- 5 To align the device, release the fixation screws at the mounting bracket, adjust the desired inclination angle and retighten the fixation screws.
- 6 After installation, the device requires inspections periodically to prevent the possibility of rot, deformation and looseness.

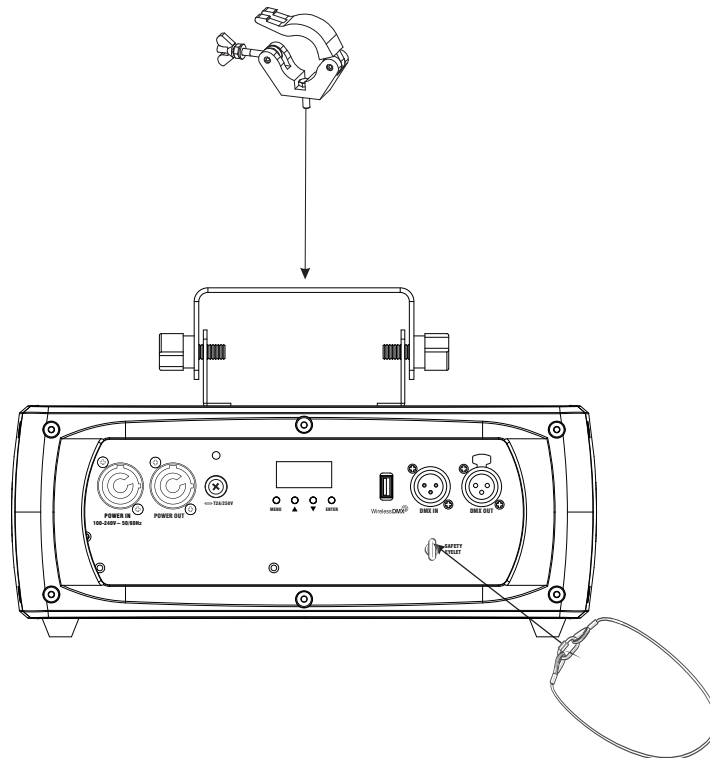

CONNECTIONS

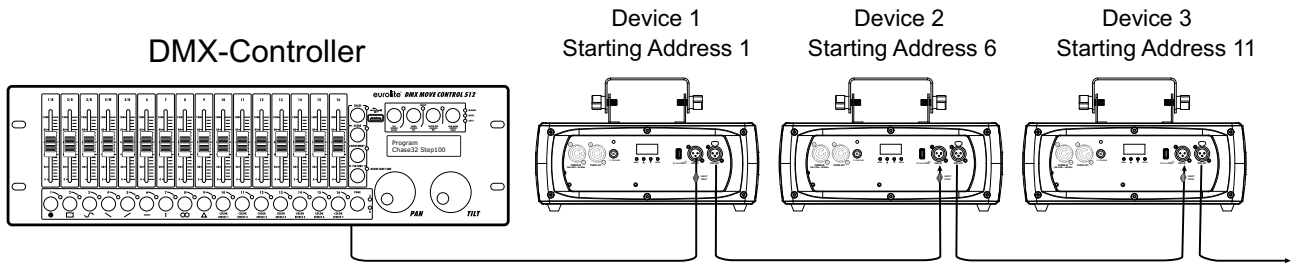

DMX512 control

A DMX512 data link is required in order to control the device via DMX. The device provides 3-pin XLR connectors for DMX connection.

- 1 Connect the output of your DMX controller to the DMX input DMX IN of the device with a DMX cable.
- 2 Connect the DMX output DMX OUT of the device to the DMX input of the next unit in the chain. Always connect one output to the input of the next unit until all units are connected.
- 3 At the last unit, the DMX cable has to be terminated. Plug the terminator with a 120 Ω resistor between Signal (-) and Signal (+) in the DMX output of the last unit.
- 4 If the cable length exceeds 300 m or the number of DMX devices is greater than 32, it is recommended to insert a DMX level amplifier to ensure proper data transmission.

XLR connection:

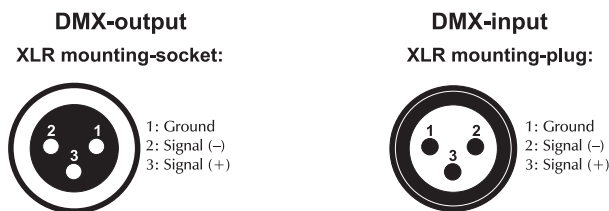

Wireless DMX transmission

The device features an alternative DMX input for a QuickDMX receiver (sold separately). CRMX and WDMX receivers are compatible and can also be used. The connector allows a DMX control signal to be transmitted wirelessly to the device, eliminating the need for complex wiring to the DMX controller. The connector is designed as a USB port which provides the required 5 V operating voltage for the receiver.

Occupation of the USB port:

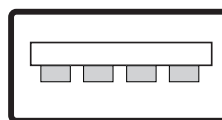

Connection to the mains

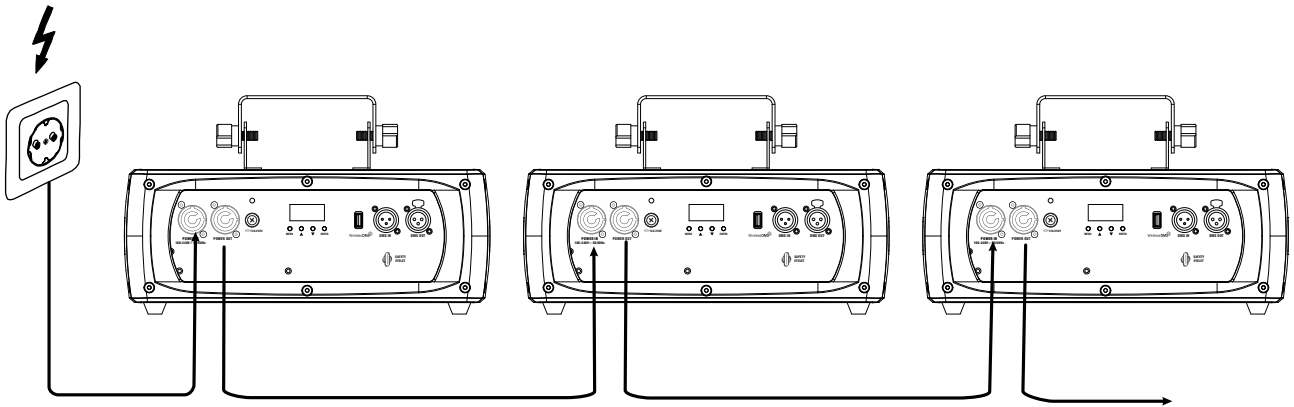

The device uses an auto-range power supply that accepts input voltages between 100 und 240 volts.

- 1 Connect the device via the mains cable to a grounded mains socket. Thus the unit is switched on.
- 2 To switch off the unit, disconnect the power plug.
- 3 Do not connect the unit to the mains voltage via a dimmer. For a more convenient operation, use a mains outlet which is switchable.
- 4 The jack POWER OUT allows for power supply of further devices. To interconnect several devices, connect the jack POWER OUT to the input POWER IN of the next unit all units are connected. Matching power cables with P-Con plugs are available as accessories. In this manner, up to 8 devices can be linked at 230/240 input voltage and up to 4 devices at 110/115 input voltage.

OPERATION

After connecting the unit to the mains it is then ready for operation and the display shortly indicates the last operating mode. All settings remain stored even if the device is disconnected from the mains.

The built-in control panel of the unit features four operating buttons and a display which shows all operation statuses. The device can be operated in stand-alone mode via the control board or in DMX-controlled mode via any commercial DMX controller. With a suitable radio receiver, the DMX control signal can also be transmitted wirelessly to the unit. The operating modes can be selected manually by means of the display and the operating buttons.

Turn the objective-lens to adjust the focus in order to obtain a sharp projection.

Operating buttons

Button	Function
MENU	Selects the operating mode or returns to the initial screen.
ENTER	Activates a value to be modified, enters a submenu or saves a value when modifying.
UP	Selects the next menu item or increases values when modifying.
DOWN	Selects the previous menu item or decreases values when modifying.

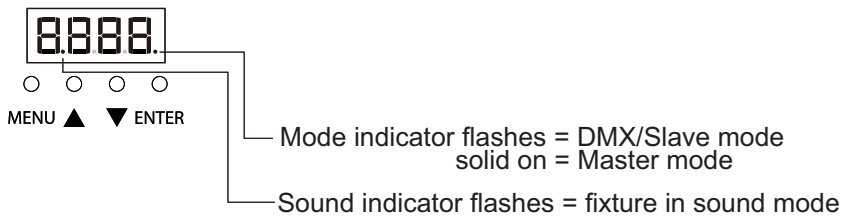

Menu structure

Default settings shaded

Display	Submenu 1	Submenu 2	Description
Addr	A001 – A512	001 – 512	Setting the DMX-starting address
Chnd	Ch02/04/05	2-Channel Mode	Setting the DMX-Channel Mode
		4-Channel Mode	
		5-Channel Mode	
Auto	Aut0 – Aut9		Show program 0 ~ 9
Soun	Sou0 – Sou9	SE00 - SE32 – SE98	Sound program 0 ~ 9 and sensitivity settings
MAun	Dimm	000 – 255	Manual dimmer
	Stro	000 – 255	Manual strobe
	Gobo	000 – 255	Manual gobo selection: <i>See 4-Channel DMX Mode, Channel 3 for setting options</i>
	rotA	000 – 255	Mirror rotation
SEt	diSP	dSip	Display normal / Display rotated by 180°
	LoSt	hold/bLAc	DMX-Lost
	rEst	YES/NO	Restore the factory settings
inFo	vEr	X.x.x	Read out software version
	tEMP	xxC°	Current inner temperature
	Hour	xxxx	Total fixture operating hours

Stand-alone mode

Addr

With this function, you can set the DMX starting address.

Chnd

With this function, you can choose the DMX channel mode.

Auto

With this function, you can call up the desired show program (0 ~ 9).

Soun

With this function, you can call up the desired show program (0 ~ 9) and set the microphone sensitivity.

MAun

With this function, you can set various settings manually (0 ~ 255).

Dimm: Total brightness 0-100%

Stro: Strobe effect with increasing speed

Gobo: Gobo selection from 1 ~ 11

rotA: Mirror rotation with increasing speed

Set

dSiP: With this function, you can flip the display by 180° for a better view when the fixture is hung from a truss or the ceiling. With **diSP** it's back to normal.

LoSt: With the function, you can "hold" the DMX values or the device is switched dark "bLAc" if no DMX signal is received.

rESt: With this function, you can restore the factory settings of the device. The different settings (marked in the *Menu structure*) will be set back to the default values (shaded).

inFo

vEr: With this function, you can read out the software version.

tEMP: With this function, you can read out the inner temperature of the device.

Hour: With this function, you can read out the total operating hours of the device.

Interconnecting several devices (master/slave operation)

Several devices may be interconnected (max. 32). Then all slave units can be synchronized and controlled with the master unit without the need for a DMX controller. The devices must be set to the corresponding operating modes.

- 1 Configure all slave units before connecting the master unit: Press the **MENU** button so many times until **Addr** is indicated in the display. Confirm with the **ENTER** button.
- 2 Connect the DMX output of the master unit to the DMX input of the first slave unit. Then connect the DMX output of the first slave unit to the DMX input of the second slave unit, etc. until all units have been connected in a chain. Make sure the master unit is the first in the chain. Do not connect a DMX controller to the DMX input of the master unit.
- 3 Set the master unit to the desired operating mode, Auto, Soun or manual Mode (MAun). The interconnected devices will now operate synchronously

DMX operation

Setting the number of DMX channels and the DMX starting address

For operation with a controller with DMX512 protocol, the device is equipped with 5 control channels. However, it can also be switched to a mode with 2 or 4 channels if different functions are required. To be able to operate the device with a DMX controller, the DMX starting address must be set for the first DMX channel. The starting address depends upon which DMX controller is being used. Please refer to the controller's documentation.

- 1 Press the button **MENU** until **Addr** is indicated on the display and confirm with the **ENTER** button. The display indicates the DMX starting address setting (**A001**). Use the **UP** and **DOWN** buttons to set the desired starting address and confirm with **ENTER**.
- 2 Press the button **MENU** until **Chnd** is indicated on the display and confirm with the **ENTER** button. The menu for the DMX channel mode is called up. Use the **UP** and **DOWN** buttons to select the desired DMX channel mode: **02CH** (2 DMX channels), **04CH** (4 DMX channels) or **05CH** (5 DMX channels). Confirm with **ENTER**.
- 3 A dot will blink when DMX signals are being received. If no control signals are available, the display will blink.

Note: Please make sure that you do not have any overlapping channels in order to control each device correctly and independently from any other fixture on the DMX chain. If several devices are addressed to the same address, they will work synchronously.

Gobo wheel

Note: The 11 gobos in the built-in gobo wheel do not have a clear separation from each other. The following illustration shows the approximate allocation of gobo 1 - 11.

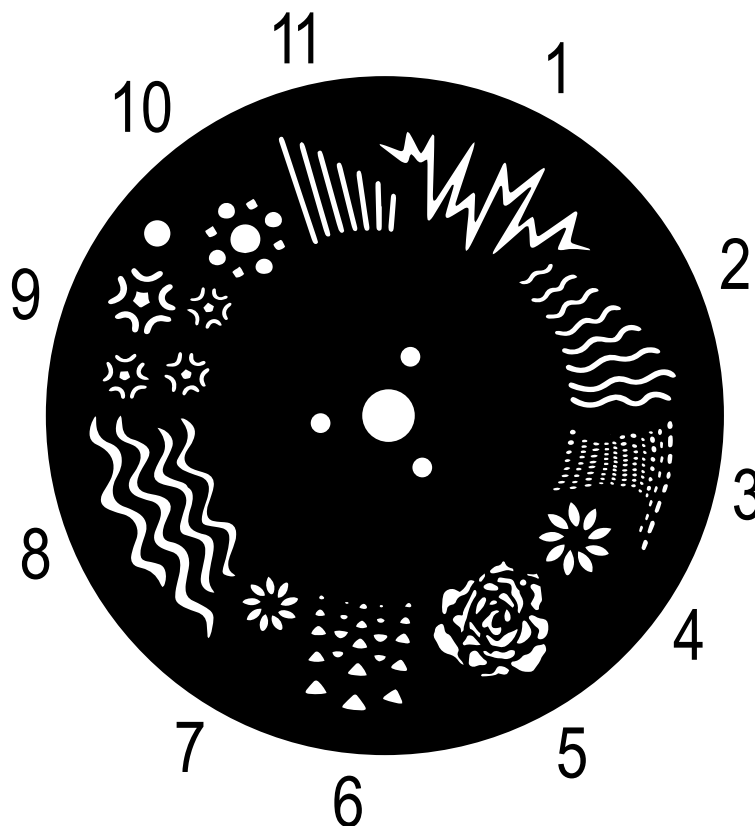

Functions in DMX mode

2-channel mode

Channel	Value	Function
1 Macros	000 – 012	No function
	013 – 045	Macro 1
	046 – 080	Macro 2
	081 – 150	Macro 3
	151 – 185	Macro 4
	186 – 220	Macro 5
	221 – 255	Macro 6
2 Mirror Rotation	000 – 127	0 – 360° indexing
	128 – 169	Forwards rotation with decreasing speed
	170 – 211	Backwards rotation with increasing speed
	212 – 255	Forwards and backwards rotation with increasing speed

4-channel mode

Channel	Value	Function
1 Dimmer	000 – 255	Total brightness 0-100%
2 Strobe Effect	000 – 006	No function
	007 – 089	Strobe effect with increasing speed
	090 – 172	Fade strobe effect with increasing speed
	173 – 255	Random strobe effect with decreasing speed
3 Gobo Settings	000 – 004	Gobo 1
	005 – 009	Gobo 2
	010 – 014	Gobo 3
	015 – 019	Gobo 4
	020 – 024	Gobo 5
	025 – 029	Gobo 6
	030 – 034	Gobo 7
	035 – 039	Gobo 8
	040 – 044	Gobo 9
	045 – 049	Gobo 10
	050 – 054	Gobo 11
	055 – 105	Forwards gobo rotation with decreasing speed (Rainbow-Effect)
	106 – 108	Stopp
	109 – 159	Backwards gobo rotation with increasing speed (Rainbow-Effect)
	160 – 167	Gobo 1 Shake
	168 – 176	Gobo 2 Shake
	177 – 184	Gobo 3 Shake
	185 – 193	Gobo 4 Shake
	194 – 202	Gobo 5 Shake
	203 – 210	Gobo 6 Shake
211 – 219	Gobo 7 Shake	
220 – 228	Gobo 8 Shake	
229 – 236	Gobo 9 Shake	
237 – 245	Gobo 10 Shake	
246 – 255	Gobo 11 Shake	

With increasing speed

4 Mirror Rotation	000 – 127	0 – 360° indexing
	128 – 169	Forwards rotation with decreasing speed
	170 – 211	Backwards rotation with increasing speed
	212 – 255	Forwards and backwards rotation with increasing speed

5-channel mode

Channel	Value	Function	
1 Dimmer	000 – 255	Total brightness 0-100%	
2 Strobe Effect	000 – 006	No function	
	007 – 089	Strobe effect with increasing speed	
	090 – 172	Fade strobe effect with increasing speed	
	173 – 255	Random strobe effect with decreasing speed	
3 Gobo Settings	000 – 004	Gobo 1	
	005 – 009	Gobo 2	
	010 – 014	Gobo 3	
	015 – 019	Gobo 4	
	020 – 024	Gobo 5	
	025 – 029	Gobo 6	
	030 – 034	Gobo 7	
	035 – 039	Gobo 8	
	040 – 044	Gobo 9	
	045 – 049	Gobo 10	
	050 – 054	Gobo 11	
	055 – 105	Forwards gobo rotation with decreasing speed (Rainbow-Effect)	
	106 – 108	Stopp	
	109 – 159	Backwards gobo rotation with increasing speed (Rainbow-Effect)	
	160 – 167	Gobo 1 Shake	With increasing speed
	168 – 176	Gobo 2 Shake	
	177 – 184	Gobo 3 Shake	
	185 – 193	Gobo 4 Shake	
	194 – 202	Gobo 5 Shake	
	203 – 210	Gobo 6 Shake	
211 – 219	Gobo 7 Shake		
220 – 228	Gobo 8 Shake		
229 – 236	Gobo 9 Shake		
237 – 245	Gobo 10 Shake		
246 – 255	Gobo 11 Shake		
4 Macros	000 – 012	No function	
	013 – 045	Macro 1	
	046 – 080	Macro 2	
	081 – 150	Macro 3	
	151 – 185	Macro 4	
	186 – 220	Macro 5	
	221 – 255	Macro 6	
5 Mirror Rotation	000 – 127	0 – 360° indexing	
	128 – 169	Forwards rotation with decreasing speed	
	170 – 211	Backwards rotation with increasing speed	
	212 – 255	Forwards and backwards rotation with increasing speed	

CLEANING AND MAINTENANCE

The outside of the device should be cleaned periodically to remove contaminants such as dust etc. The lenses, in particular, should be clean to ensure that light will be emitted at maximum brightness.

- 1 Disconnect the device from power and allow it to cool before cleaning.
- 2 Clean the surface with a soft lint-free and moistened cloth. Never use alcohol or solvents as these may damage the surface. Make sure that no liquids can enter the device.
- 3 The device must be dry before reapplying power.

There are no serviceable parts inside. Do not open the housing. Do not try to repair the device by yourself as this may result in damage. Maintenance and service operations are only to be carried out by authorized dealers. Should you need any spare parts, please use genuine parts. Should you have further questions, please contact your dealer.

Replacing the fuse

If the fine-wire fuse of the device fuses, only replace the fuse by a fuse of same type and rating.

- 1 Disconnect the device from power and allow it to cool.
- 2 Open the fuse holder of the mains connection with a fitting screwdriver.
- 3 Remove the old fuse from the fuse holder and replace it with a new fuse.
- 4 Carefully push the fuse holder back into its position before reapplying power.

PROTECTING THE ENVIRONMENT



Disposal of old equipment

When to be definitively put out of operation, take the product to a local recycling plant for a disposal which is not harmful to the environment. Devices marked with this symbol must not be disposed of as household waste. Contact your retailer or local authorities for more information. Remove any inserted batteries and dispose of them separately from the product.



You as the end user are required by law (Battery Ordinance) to return all used batteries/rechargeable batteries. Disposing of them in the household waste is prohibited. You may return your used batteries free of charge to collection points in your municipality and anywhere where batteries/rechargeable batteries are sold. By disposing of used devices and batteries correctly, you contribute to the protection of the environment.

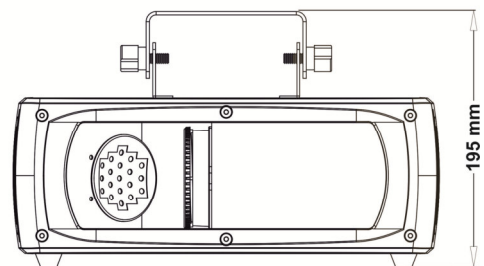
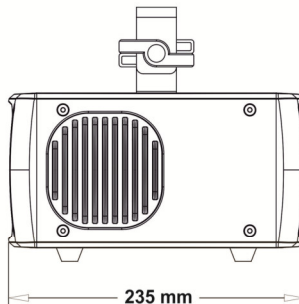
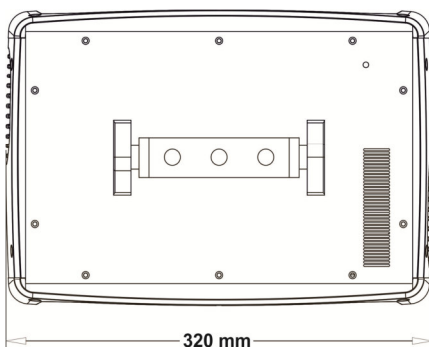

TECHNICAL SPECIFICATIONS

Power supply:	100-240 V AC, 50/60 Hz
Power consumption:	140 W
IP classification:	IP20
Protection class:	Protection class I
Power connection:	Mains input via P-Con (blue), mounting version Power supply cord with safety plug
Cable construction:	3 x 1.0 mm ² H05VV-F
Cable length:	1.45 m
Power output:	1 x P-Con (gray), mounting version
Fuse:	5 x 20 mm, T 2 A fuse replaceable
Lamp type:	1 x LED lamp
LED:	1 x 100 W COB (chip-on-board) cold white (CW)
Flash rate:	0 - 30 Hz
Equipment:	Focus manual
Gobos:	Gobo wheel with static gobos, 11 gobos
	Shake effect
	Rainbow effect with adjustable speed in both directions
DMX channels:	2; 4; 5
DMX input:	3-pin XLR (M) mounting version
DMX output:	3-pin XLR (F) mounting version
Cooling:	2 x temperature-controlled fan
Control:	Stand-alone; sound to light via microphone; master/slave function; DMX; QuickDMX via USB (optional); CRMX by LumenRadio via USB (optional); W-DMX by wireless solution via USB (optional)
Projection:	Flicker-free
DMX fail mode:	Blackout; hold
Beam angle (1/2 peak):	80°
Housing color:	Black
Attachment system:	Mounting bracket
Display type:	4 digit 7-segment LED display
USB port:	Typ A
Diameter mounting holes:	3 x Ø12mm
Material:	Metal
Dimensions:	Width: 32.0 cm
	Depth: 23.5 cm
	Height: 19.5 cm
Weight:	4 kg

Accessories

EUROLITE TPC-10 Coupler, silver	No. 59006856
EUROLITE Safety Bond UNV-5 3x600mm up to 5kg silver	No. 58010372
FUTURELIGHT WDR USB Wireless DMX Receiver	No. 51834034
EUROLITE DMX cable XLR 3pin 3m black	No. 3022785H
EUROLITE P-Con Connection Cable 3x1.5 3m	No. 30247704

All information is subject to change without prior notice. © 26.08.2024

eurolite[®]

Eurolite is a brand of Steinigke Showtechnic GmbH Andreas-Bauer-Str. 5 97297 Waldbüttelbrunn Germany
D00157438.docx Version 1.0 Publ. 26/08/2024

