

VONYX

AP1200PA Mobile Amp 12" 2 VHF/BT
AP1500PA Mobile Amp 15" 2 VHF/BT

Ref. nr.: 170.334 / 170.337



MANUAL DE INSTRUCȚIUNI

RO

Felicitari pentru achizitionarea acestui set Karaoke SkyTec.
Va rugam sa cititi acest manual cu atentie inainte de a utiliza aceasta unitate.
Atentie

- Cititi manualul inainte de a utiliza produsul.
- Pastrati manualul de instructiuni pentru informatii ulterioare.
- Pastrati ambalajul original pentru un transport mai sigur.
- Inainte de prima utilizare, unitatea trebuie verificata de catre o persoana calificata. – Unitatea contine piese aflate sub tensiune. Nu deschideti unitatea. –
- Atunci cand scoateti aparatul din priza trageți întotdeauna de stecher nu de cablu. –
- Nu conectati sau deconectati aparatul cu mainile ude. –
- In cazul in care priza sau cablul de alimentare sunt deteriorate ele trebuie reparate de catre o persoana calificata. –
- Daca aparatul este deteriorat in masura in care piesele interne sunt vizibile, nu conectati aparatul la sursa de alimentare. –
- Reparatiile trebuiesc facute de catre un personal calificat.
- – Conectati aparatul la o priza cu impamantare 230Vac/50Hz si 10-16A. –
- Nu plasati aparatul langa surse de caldura. –
- Deconectati aparatul in timpul furtunilor sau atunci cand acesta nu este utilizat. –
- In cazul in care unitatea nu a fost folosita pentru o perioada mai lunga de timp, in interiorul unitatii poate aparea condens. Inainte de utilizare lasati aparatul sa revina la temperatura camerei. –
- Pentru a evita accidentele in locurile publice, respectati instructiunile si avertismentele din acest manual.
- – A nu se lasa la indemana copiilor. –
- Toate controalele de volum trebuiesc setate pe zero inainte de a porni unitatea. –
- Nu folositi spray-uri pentru curatarea controalelor. Rezidurile acestor spray-uri pot cauza depozitarea prafului in controale. Daca apare vreo problema, va rugam sa consultati un specialist. –
- Nu curatati aparatul cu solutii chimice. Acest lucru ar putea deteriora finisajul. Folositi doar o carpa uscata pentru curatare. –
- Acesta unitate contine difuzor incorporat care poate produce un camp magnetic. Pastrati unitatea la cel puțin 60cm fata de calculator sau TV. –
- Aceasta unitate are un acumulator reincarcabil. Va rugam reincarcati acumulatorul o data la 3 luni daca nu utilizati unitatea o perioada mai lunga de timp. Sau acumulatorul poate fi deteriorat. –
- Daca acumulatorul este deteriorat va rugam sa il inlocuiti cu alt acumulator cu aceleasi caracteristici. –
- Nu plasati unitatea in locuri cu umiditate ridicata si mezerie. Evitati contactul cu apa.
- – Plasati unitatea intr-un mediu ventilat. –
- Opriti alimentarea daca unitatea nu este utilizata o perioada mai lunga de timp, la fel si bateriile microfonului VHF si pastratile pentru utilizari ulterioare.



ATENTIE: Risc de electrocutare! Nu-l deschideti!



Nu-l expuneti la ploaie si umiditate!

PANOUL DIN SPATE

1. Conector de intrare pentru microfon.
2. Conector de intrare linie pentru intrarea audio Sursă, de ex. Mixer, CD player etc.
3. Conectorul de ieșire la o a doua casetă sau Amplificator (nivel de linie)
4. Controlul volumului pentru microfon.
5. Controlul volumului pentru microfonul fără fir.
6. Egalizator pe 5 benzi pentru controlul tonurilor.
7. Selectorul MP3 / Linie.
8. Controlul volumului pentru intrarea liniei / MP3 ..
9. Efectul Echo pentru microfon.
10. Controlul volumului principal.

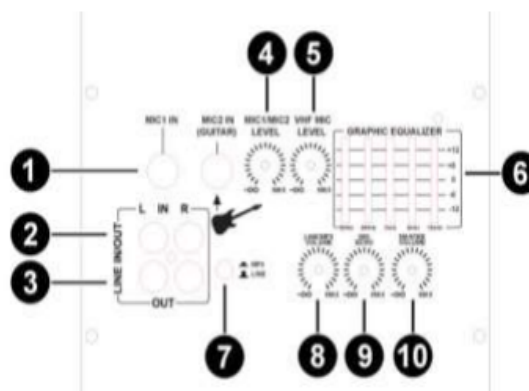

MEDIAPLAYER

A. CONEXIUNEA DE CARD SD

Pentru conectarea unei cartele SD cu fișiere MP3

B. CONEXIUNEA USB

Pentru conectarea unui stick USB cu fișiere MP3

C. DISPLAY

Afișează informații MP3

D. MODE

Selectați redarea de pe stick USB, card SD sau Bluetooth

E. PREV

Redați piesa anterioară

F. PLAY / PAUSE

Urmăriți redarea sau modul pauză

G. REPEAT

Urmăriți repetarea

H. NEXT

Redați melodia următoare

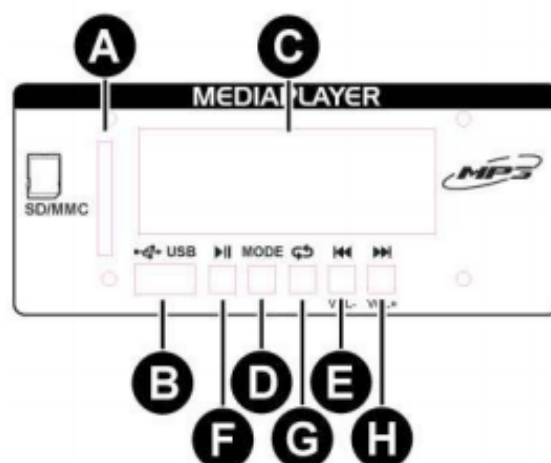

CUM SĂ CONECTAȚI CU DISPOZITIVUL BLUETOOTH:

Porniți mai întâi difuzorul, apoi apăsați pe "MODE" (D) până când vedeți "AUX". Apoi utilizați telefonul mobil sau computerul pentru a căuta a Dispozitiv Bluetooth. Când găsiți "**BT-STREAM**", conectați-vă. Parola este: 0000

MICROFOANE WIRELESS

Introduceți bateriile de 9V în microfoanele fără fir și respectați polaritatea.

Opriți toate comenzile de volum în jos. Porniți sistemul și ledul de alimentare se va aprinde. Porniți microfoanele și măriți butoanele de volum în poziția dorită.

Aveți grijă să nu suferiți FEEDBACK de la difuzor. Rotiți butoanele Echo, Bass și treble într-o poziție în ordine pentru a avea sunetul dorit.

BATERII DE ÎNCĂRCARE

Înainte de a utiliza acest sistem, bateria internă de 12V trebuie încărcată timp de 12 ore. Dacă comutatorul de alimentare este în poziția OFF

Poziția și sistemul este conectat la rețeaua de alimentare, bateria va fi (re) încărcată și indicatoarele de încărcare!

Notă: Dacă bateria este încărcată complet, scoateți ștecherul din priză!

Înainte ca dispozitivul să fie activat prima dată, încărcați bateria cel puțin 12 ore și max. 72 de ore! Baterie

Ar trebui să fie taxat în mod regulat. Pentru o viață optimă a bateriei, bateria trebuie încărcată cel puțin o dată pe lună. Vă rog

Rețineți că, dacă nu încărcați în decurs de 6 săptămâni, bateria devine defectă

TROUBLESHOOTING

O anumită metodă de a determina dacă un difuzor este defect este înlocuirea unui difuzor despre care se știe că funcționează corect suspectatul difuzor de probleme. Dacă "difuzorul corect normal" întâmpină aceleași dificultăți sau probleme ca suspectat difuzor de probleme, utilizați informațiile de mai jos pentru a izola problema

VONYX